

PRINKMFP2



Manuale per l'utente



Siamo lieti che abbiate scelto questa Stampante wireless PRINK PRIMA ECO.

Serve un aiuto veloce?

Leggete la **Guida rapida** e/o il **Manuale** per l'utente per suggerimenti rapidi che rendono più piacevole l'utilizzo del prodotto. Se, dopo aver letto le istruzioni, avrete bisogno di ulteriore aiuto, è possibile accedere al nostro Servizio di assistenza online all'indirizzo

<http://prinkprima.prink.it>

I dettagli, le spiegazioni e le espressioni nel pannello di visualizzazione del prodotto reale possono differire da quelli mostrati in questo **Manuale** per l'utente. Le voci e le specifiche mostrate sono soggette a modifiche senza preavviso.

Indice

Introduzione	3	Scanner	35
Avviso e sicurezza	3	Scansione con l'applicazione [Scansione] di Windows®	35
Gentile Cliente	3	Scansione in Mac	36
Informazioni su questo Manuale per l'utente	3		
Informazioni generali sulla sicurezza	4	Impostazioni	38
		Configurazione Wi-Fi	38
Panoramica	7	Google Cloud Print™	40
Pannello di controllo	8	AirPrint	41
Significato del comportamento dei LED e spie	9	Aggiornamento del software	41
		Utilità della stampante	41
Funzionamento iniziale	11	Interfaccia web	44
Contenuto della confezione	11	Conferma dell'indirizzo IP	44
Rimozione dell'imballo	11	Richiamo dell'interfaccia web	44
Installazione delle cartucce d'inchiostro	12	Stato del dispositivo	45
Caricamento della carta	13	Configurazione del dispositivo	45
Accensione dell'unità	13	Rete	45
		Dispositivo mobile	46
Configurazione iniziale	14	Ordini di materiali	47
Prima di scaricare il driver della stampante sul PC	14	Aggiornamento del software	47
Installazione del driver della stampante sul PC	15	Password di accesso	47
Configurazione Wi-Fi	17		
Modifica del tipo di connessione da USB a Wi-Fi	18	Assistenza	48
Modifica del tipo di connessione da Wi-Fi a USB	19	Verifica dei livelli di inchiostro	48
Modalità ECO	20	Sostituzione della cartuccia d'inchiostro	48
		Ordine di materiali	50
Stampa dallo smartphone/il tablet	21	Correzione di un inceppamento della carta	50
Uso dell'App mobile	21	Ripristino delle impostazioni predefinite	50
Connessione al dispositivo mobile tramite il tasto  (Wireless)	22	Hard reset	50
		Pulizia degli ugelli e dei contatti della testina di stampa	51
Stampa da un dispositivo mobile	23	Conservazione delle cartucce d'inchiostro	51
Google Cloud Print™	23	Pulizia del piano dello scanner	51
AirPrint	23	Pulizia della superficie esterna dell'unità	52
		Manutenzione periodica necessaria	52
Verifica dello stato della stampa dal PC	24	Avviso importante sulle testine di stampa	52
Status Messenger per Windows®	24		
		Risoluzione dei problemi	53
Supporti di stampa	25	Risoluzione dei problemi di installazione	53
Specifiche per i supporti di stampa	25	Messaggi di stato e comportamenti dei LED	57
Inserimento della carta nel rispettivo supporto	25	Miglioramento della qualità di stampa	62
Impostazioni di stampa	27	Appendice	63
Conferma delle preferenze di stampa per Windows®	27	Specifiche	63
Conferma delle Impostazioni di stampa per Mac	29	Nota relativa al riciclaggio	64
		Scheda di sicurezza (SDS)	64
Esecuzione di copie	32	Garanzia limitata	65
Impostazione copia	32		

Introduzione

Avviso e sicurezza

Leggere attentamente le seguenti istruzioni prima di utilizzare il dispositivo e consultarle secondo necessità per garantire la sua sicurezza operativa.

Il prodotto e i materiali PRINK sono stati progettati e testati per soddisfare severi requisiti di sicurezza, compresa la valutazione e certificazione da parte di enti preposti alla sicurezza, e il rispetto dei regolamenti elettromagnetici e degli standard ambientali consolidati.

Le prove di sicurezza e ambientali, e le prestazioni di questo dispositivo sono state verificate utilizzando esclusivamente materiali approvati.

AVVERTENZA : Le modifiche non autorizzate, che possono includere l'aggiunta di nuove funzioni o il collegamento di dispositivi esterni, possono influire sulla certificazione del prodotto. Per ulteriori informazioni, si prega di contattare il rappresentante del Servizio di assistenza clienti, all'indirizzo <http://prinkprima.prink.it>.

Gentile Cliente

Avete acquistato un tipo di stampante molto particolare e ne siamo lieti. Ora desideriamo aiutarvi a iniziare a risparmiare sull'inchiostro e utilizzare tutte le funzioni del dispositivo. Questa stampante Prink Prima ECO assicura stampe di qualità per uso personale e per uffici e piccole aziende e vi aiuta sempre a risparmiare sul costo della stampa. Questa stampante multifunzione, che svolge le funzioni di stampa, copia e scansione, utilizza la più moderna tecnologia. Le cartucce, semplici da installare, sono sempre fornite con le nostre stampanti; tuttavia è necessario rimuovere prima tutto l'imballaggio usato per il trasporto.

I driver software e i manuali aggiornati per la stampante sono disponibili sul sito web:

<http://prinkprima.prink.it>

Ci auguriamo che la Stampante wireless Prink Prima ECO e le sue tante funzioni siano di vostro gradimento!

Funzioni

Modalità ECO

- Consente di ridurre facilmente il consumo di inchiostro.
 - » Si rimanda a "Modalità ECO" a pagina 20.

Requisito della carta

- È possibile caricare fino a 60 fogli da 75g/m² (20 lb) nel relativo supporto.
 - » Si rimanda a "Specifiche per i supporti di stampa" a pagina 25.

Funzione Copia carta di identità

- Utilizzando la funzione Copia carta di identità, è possibile copiare entrambi i lati di un piccolo documento (ad esempio, biglietti da visita) su una pagina.
 - » Si rimanda a "Copia carta di identità" a pagina 34.

Interfaccia web

- L'interfaccia web è disponibile su tutti i sistemi operativi. È possibile accedere all'interfaccia web con un browser Internet sul PC ed effettuare diverse impostazioni per il vostro dispositivo.
 - » Si rimanda a "Interfaccia web" a pagina 44.

Status Messenger (solo per Windows®)

- Status Messenger è disponibile nel sistema operativo. Viene installato insieme al driver della stampante e fornisce informazioni sull'ultima versione del driver, del software o dell'applicazione da scaricare e installare. Inoltre, mostra lo stato corrente del dispositivo. Tra le altre cose, rende possibile la ricezione di messaggi di errore dettagliati.
 - » Si rimanda a "Verifica dello stato della stampa dal PC" a pagina 24.



Copia e scansione

- Il dispositivo supporta anche le funzioni di copia e scansione di documenti a colori o in bianco e nero. È possibile scansionare il documento e salvarlo sul PC di rete.
 - » Si rimanda a "Esecuzione di copie" a pagina 32.
 - » Si rimanda a "Scanner" a pagina 35.

Informazioni su questo Manuale per l'utente

Leggere attentamente tutto il Manuale per l'utente. Seguire tutte le istruzioni di sicurezza al fine di garantire il corretto funzionamento del dispositivo. Il costruttore non accetta alcuna responsabilità se non vengono seguite le istruzioni.

Simboli utilizzati in questo Manuale per l'utente

Simboli	Descrizione
	PERICOLO Pericolo per le persone Questo simbolo indica un pericolo per le persone. Possono derivare lesioni fisiche o danni da un uso improprio.
	NON TOCCARE Questo simbolo indica un pericolo per le persone. Possono derivare lesioni fisiche o danni da un uso improprio.
	Danni al dispositivo o perdita di dati Questo simbolo segnala danni al dispositivo e possibile perdita di dati. Questi danni possono derivare da un uso improprio.
 Nota/e	Questo simbolo indica i suggerimenti che vi aiuteranno a utilizzare il dispositivo in modo più facile ed efficace

Informazioni generali sulla sicurezza

Prink Srl. si riserva il diritto di modificare i prodotti in qualsiasi momento, senza l'obbligo di apportare modifiche alle precedenti forniture di conseguenza.

Il materiale del presente Manuale per l'utente è da ritenersi adeguato per l'uso previsto del sistema. Se il prodotto o i singoli moduli e le procedure vengono utilizzati per scopi diversi da quelli specificati, è necessario ottenere conferma della loro validità e adeguatezza. Prink Srl. garantisce che il materiale non viola i brevetti dell'UE. Nessuna ulteriore garanzia è espressa o implicita.

Prink Srl. non può essere ritenuta responsabile né di eventuali errori nel contenuto di questo documento né per gli eventuali problemi causati dal contenuto di questo documento. Gli errori segnalati a Prink Srl. saranno adattati e pubblicati sul sito web del supporto di Prink Srl. il prima possibile.

■ Garanzia (Garanzia limitata 65).

- NON tentare di smontare il dispositivo. Sussiste il pericolo di scosse elettriche. Non vi sono componenti sostituibili dall'utente. L'apertura del dispositivo invalida la garanzia. NON smontare o rimuovere le coperture sul dispositivo. Le riparazioni possono essere eseguite soltanto da un Centro di assistenza autorizzato. Il mancato rispetto di tale procedura renderà nulle tutte le garanzie, esplicite o implicite.
- Eventuali operazioni espressamente vietate nel presente Manuale per l'utente, regolazioni o procedure di assemblaggio non raccomandate o autorizzate nel presente Manuale per l'utente invalideranno la garanzia.
- NON effettuare modifiche o impostazioni non descritte nel presente Manuale per l'utente. Lesioni fisiche o danni al dispositivo o perdita di dati possono essere causati da un uso improprio. Prendere nota di tutte le avvertenze e le note di sicurezza indicate.
- NON rimuovere l'etichetta del prodotto posta sul lato inferiore del dispositivo; questo potrebbe invalidare la garanzia.

■ Configurazione del dispositivo

Leggere attentamente le seguenti istruzioni per configurare il dispositivo.

- Scegliere una posizione stabile.
Posizionare il dispositivo su una superficie di appoggio piana e stabile, con uno spazio adeguato per la circolazione dell'aria. Assicurarsi di lasciare spazio aggiuntivo per aprire i coperchi e i vassoi della stampante.
Installare il dispositivo in un'area ben ventilata e protetta da luce solare diretta, calore, basse temperature e umidità. NON posizionare il dispositivo vicino al bordo di una scrivania o di un tavolo.
- Collocare il dispositivo su una superficie piana e stabile.
- Il dispositivo deve essere posizionato in modo sicuro. Se il dispositivo dovesse cadere, potrebbe danneggiarsi o causare lesioni alle persone, specialmente bambini piccoli. In caso di caduta del dispositivo, farlo ispezionare presso un Centro di assistenza autorizzato.
- Posizionare tutti i cavi in modo tale che nessuno possa calpestarli, evitando così possibili lesioni a persone o danni al dispositivo.
- Proteggere il dispositivo da luce solare diretta, calore, grandi sbalzi di temperatura e umidità. NON posizionare il dispositivo in prossimità di stufe o condizionatori d'aria. Osservare le informazioni sulla temperatura e l'umidità nei dati tecnici.
- Il dispositivo deve avere una ventilazione sufficiente e non deve essere coperto. NON collocare il dispositivo all'interno di armadi o scatole chiusi. NON posizionare il dispositivo su superfici morbide, come tovaglie o tappeti, e non coprire le feritoie di ventilazione. In caso contrario, il dispositivo potrebbe surriscaldarsi o degradarsi.
- L'area in cui si utilizza il dispositivo deve essere adeguatamente ventilata, specialmente se il dispositivo viene usato spesso. Configurare il dispositivo in modo tale che il flusso d'aria proveniente dallo sfianto dell'impianto di riscaldamento/condizionamento punti in direzione opposta alla postazione di lavoro.

- Non utilizzare mai aria compressa su questo dispositivo. Il gas intrappolato all'interno del dispositivo potrebbe incendiarsi e provocare un'esplosione.
- Nel caso in cui il dispositivo si surriscaldi, o se si vede fuoriuscire fumo dal dispositivo, è necessario scollegare immediatamente la spina CA dalla presa CA. Fare esaminare il dispositivo da professionisti qualificati presso un Centro di assistenza autorizzato. Per impedire il propagarsi di incendi, le fiamme libere devono essere tenute a distanza dal dispositivo.
- NON lasciare che penetrino liquidi all'interno del dispositivo. Nel caso in cui liquidi od oggetti estranei siano penetrati nel dispositivo, scollegarlo dalla spina CA e farlo esaminare da professionisti qualificati presso un Centro di assistenza autorizzato.
- NON lasciare che bambini maneggino il dispositivo senza supervisione. Gli imballaggi devono essere tenuti fuori dalla portata dei bambini.
- NON premere con forza sul coperchio dello scanner quando si esegue la scansione di documenti più spessi o di oggetti tridimensionali, altrimenti il coperchio e/o il piano dello scanner potrebbero danneggiarsi.
- Assicurarsi di posizionare il dispositivo su una scrivania o un tavolo sufficientemente robusti. NON scuotere il dispositivo per evitare errori o problemi di stampa. Non posizionare il dispositivo in un luogo o un ambiente caratterizzato da temperatura o umidità elevate.

■ Alimentazione

- Verificare se la tensione nominale del dispositivo (indicata sull'etichetta del prodotto sul lato inferiore) è adeguata per la sorgente di alimentazione disponibile nel punto di configurazione.
- NON collegare il dispositivo all'alimentazione in ambienti umidi. NON toccare mai il cavo di alimentazione CA o il collegamento della spina CA con le mani bagnate.
- Installare il dispositivo in modo che la spina CA sia facilmente accessibile. In caso di emergenza, scollegare il dispositivo dall'alimentazione tirando la spina CA.
- NON toccare il cavo di alimentazione CA se l'isolamento è danneggiato. Spegnerne l'interruttore di circuito per la presa di corrente CA.
- Il filo danneggiato potrebbe causare incendi o scosse elettriche. Tenere il cavo di alimentazione CA dritto, senza avvolgerlo, piegarlo o raschiarlo.
Si prega di contattare un Centro di assistenza autorizzato.
- Prima di pulire la superficie del dispositivo, scollegarlo dall'alimentazione tirando la spina CA. Utilizzare un panno morbido e privo di lanugine. Non utilizzare liquidi, detergenti gassosi o facilmente infiammabili (spray, abrasivi, lucidanti, o alcol). NON lasciare che l'umidità raggiunga l'interno del dispositivo.
- In casi rari, le impostazioni salvate possono essere parzialmente o completamente ripristinate alle impostazioni predefinite quando la spina CA è scollegata o in caso di interruzione dell'alimentazione. NON scollegare la spina CA direttamente dopo il processo di stampa o dopo l'inserimento delle impostazioni.
- Premere il tasto  (Accensione/Standby) per accendere o spegnere (mettere in standby) il dispositivo.
Per spegnere completamente il dispositivo è necessario scollegare la spina CA.
Scollegare la spina CA per spegnere il dispositivo in caso di problemi o quando non è in uso. Il cavo di alimentazione CA deve essere sempre a portata di mano.

⚠ ATTENZIONE

- Spegnerne (mettere in standby) il dispositivo utilizzando il tasto (Accensione/Standby)  situato sul pannello di controllo del dispositivo, prima di scollegare la spina CA dalla presa CA e spegnere completamente l'unità.

■ Dichiarazione di conformità

Questo prodotto è conforme ai seguenti relativi requisiti di legge.

- Direttiva Bassa Tensione: 2014/35/EU
- Direttiva EMC: 2014/30/EU
- Direttiva Ecodesign: 2009/125/EU
- Direttiva R&TTE: 1999/5/EU
- Direttiva RoHS: 2011/65/EU



Noi: Prink Srl.

Via Emilia Ponente 355

CAP 48014

TEL: +39-0546-057111 FAX: +39-0546-057140

dichiariamo che il seguente prodotto: Stampante multifunzione a getto d'inchiostro

Nome commerciale: PRINK

Nome del prodotto: PRINKMFP2

è conforme alle relative disposizioni regolamentari.

■ Collegamento all'alimentazione

Prima di collegare la spina a una presa elettrica, accertarsi che la tensione di rete corrisponda alla tensione riportata sulla targhetta dei valori nominali del dispositivo.

■ Informazioni sul marchio registrato

Tutti gli altri marchi registrati e non registrati sono di proprietà dei rispettivi titolari.



ENERGY STAR® è un programma congiunto dell'Agenzia statunitense per la protezione dell'ambiente e del Dipartimento dell'energia statunitense che aiuta tutti noi a risparmiare denaro e proteggere l'ambiente attraverso prodotti e prassi ad alta efficienza energetica.



Il Logo Wi-Fi CERTIFIED è un marchio di certificazione di Wi-Fi Alliance.



Il marchio di identificazione Wi-Fi Protected Setup è un marchio di Wi-Fi Alliance.



Google Cloud Print™ è un marchio di Google Inc.



AirPrint™ e AirPrint logo™ sono marchi di Apple Inc.

- Windows®, Windows® Server, Windows® Vista, Microsoft Edge, Internet Explorer® e il logo Windows sono marchi del gruppo di società Microsoft negli Stati Uniti e/o in altri Paesi.
- Google™, Google Chrome™, Chrome OS™, Google Drive™, Gmail™ e Android™ sono marchi di Google Inc.
- Mac OS®, OS X®, iPhone®, iPod touch®, iPad®, Safari®, macOS™ e il logo Mac® sono marchi Apple Inc., registrati negli Stati Uniti e/o in altri Paesi.
- iOS è un marchio o marchio registrato di Cisco® negli Stati Uniti e in altri paesi ed è utilizzato sotto licenza da Apple Inc.
- Intel® Core™ e Celeron™ sono marchi di Intel Corporation negli Stati Uniti e/o in altri Paesi.

■ Copyright

Tutti gli altri marchi ivi riferiti sono di proprietà dei rispettivi titolari.

■ Cavi

I collegamenti a questo dispositivo devono essere realizzati con cavi schermati con copri-connettori metallici RFI/EMI per garantire la conformità alle Direttive dell'UE.

■ Rete wireless

Il funzionamento di sistemi di sicurezza, apparecchiature mediche o dispositivi sensibili può essere interrotto dalla potenza di trasmissione del dispositivo.

Osservare i regolamenti (o le limitazioni) d'uso in prossimità di tali apparecchiature.

L'uso di questo dispositivo può compromettere il funzionamento di dispositivi medici non sufficientemente schermati e di apparecchi acustici e pacemaker attraverso il rilascio di radiazioni ad alta frequenza. Consultare un medico o il fabbricante del dispositivo medico per stabilire se essi sono sufficientemente protetti dalle radiazioni ad alta frequenza esterna.

■ Prestare attenzione quando si maneggiano le cartucce di inchiostro

Non aprire mai una cartuccia di inchiostro. Conservare le cartucce nuove e usate in un luogo dove non andranno a finire nelle mani di bambini.

■ Sicurezza delle cartucce d'inchiostro

Se l'inchiostro viene a contatto con la pelle, lavare con acqua e sapone. Se l'inchiostro viene a contatto con gli occhi, lavare immediatamente con acqua. Se un malessere o disturbi persistono dopo il lavaggio, consultare immediatamente un medico.

■ Informazioni relative al software

Quando si esegue un aggiornamento del software, utilizzare solo il file di upgrade del software per il dispositivo dal sito web:

<http://prinkprima.prink.it>

L'uso di file diversi può provocare il malfunzionamento del dispositivo. Prink Srl. declina ogni responsabilità per malfunzionamenti del dispositivo che possono essere ricondotti all'uso di software di terzi.

■ Quando si è verificato un inceppamento della carta

In caso di inceppamento della carta, estrarla con cautela dal dispositivo. Gettare via la carta con attenzione.

NON effettuare riparazioni al dispositivo da soli. Interventi di manutenzione non appropriati possono provocare lesioni o danni al dispositivo.

■ Precauzioni sulla copia e scansione

Tenere presente che la scansione, la copia o la modifica di una qualsiasi delle seguenti possono essere perseguibili per legge.

Lavoro protetto da copyright

La riproduzione non autorizzata di materiale protetto da copyright è vietata eccetto che per uso personale o domestico o per l'utilizzo in misura limitata in base a tale scopo.

Anche la riproduzione di un ritratto fotografico può essere soggetta a sanzioni.

Valuta, titoli, ecc.

La falsificazione di uno qualsiasi dei seguenti articoli per l'uso come se fosse un articolo originale o la produzione di articoli ingannevoli sono perseguibili per legge.

- **Banconote, contanti, monete (compresa la valuta estera)**
- **Titoli di Stato, obbligazioni territoriali**
- **Vaglia postali certificati**
- **Timbri postali, timbri documentari**
- **Titoli obbligazionari, titoli azionari**
- **Cambiali, assegni**
- **Pass per pendolari, biglietti coupon**
- **Altra carta valori**

Documenti ufficiali

La falsificazione di uno qualsiasi dei seguenti articoli autentici per farli passare per originali è perseguibile per legge.

- **Licenze, copie di registrazione aziendale e altre certificazioni/ documenti rilasciati da pubblici funzionari o uffici governativi.**
- **Accordi/contratti, documenti di "diritti e obblighi", ecc. per la prova di fatti creati da privati.**
- **Sigilli, firme o marchi simbolo affissi da funzionari pubblici.**
- **Sigilli e firme privati**

Leggi relative

Codice Penale, legge sul diritto d'autore, legge sul controllo delle imitazioni di valuta e titoli, alterazione e imitazione di monete, banconote e titoli circolanti negli Stati esteri, Legge postale, legge sul controllo delle imitazioni di francobolli postali, legge sulla repressione dei reati in relazione ai timbri, legge sul controllo delle imitazioni di francobolli.

© 2017 Prink Srl. Tutti i diritti riservati.

Prink è un marchio registrato di Prink Srl. e non può essere utilizzato in alcun modo senza il consenso scritto di Prink.

Nessuna parte di questo manuale può essere riprodotta, trasmessa, distribuita o trascritta, in qualsiasi forma e per qualsiasi scopo senza il preventivo consenso scritto di Prink. Inoltre, la distribuzione commerciale non autorizzata del presente manuale o di eventuali versioni successive è severamente proibita.

Le informazioni contenute in questo documento sono soggette a modifiche senza preavviso. Prink si riserva il diritto di modificare i contenuti senza l'obbligo di notificare qualsiasi persona o organizzazione.

Panoramica

Vista frontale

- 1 Supporto della carta
- 2 Guida della carta
- 3 Coperchio dello scanner
- 4 Vassoio di uscita carta
- 5 Estensione del vassoio di uscita
- 6 Pannello di controllo e spie a LED

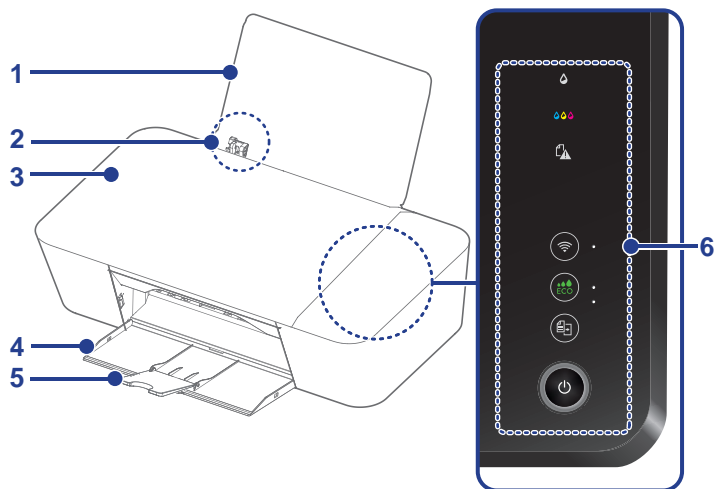

Dopo l'apertura del coperchio o dello sportello

- 7 Piano dello scanner
- 8 Sportello dell'inchiostro
- 9 Porta-cartuccia dell'inchiostro

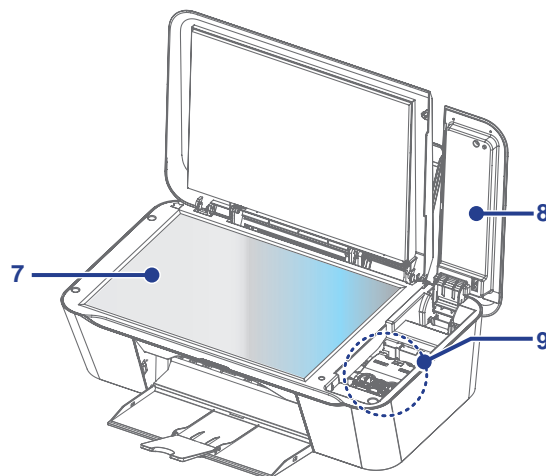





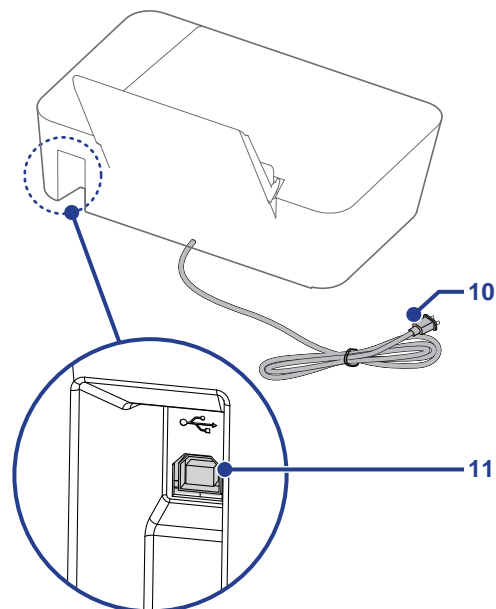

Vista posteriore

- 10 Cavo di alimentazione CA e spina CA
- 11 Porta USB della stampante — connettore USB per il PC







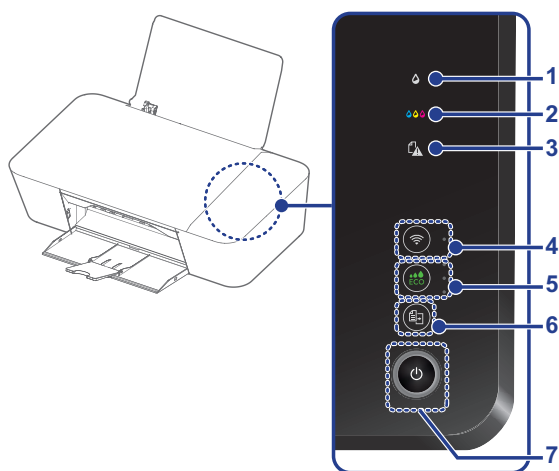

Pannello di controllo

- 1  LED (inchiostro nero)
- 2  LED (inchiostro a colori)
- 3  LED (Inceppamento carta)
- 4  LED e tasto (wireless)
- 5  LED e tasto (Eco)
- 6  Tasto (Copia)
- 7  LED (Accensione) e tasto di Accensione/Standby



LED

 (inchiostro nero)	– Indica il livello di inchiostro nero o se la cartuccia è vuota. <ul style="list-style-type: none"> • Si illumina se la cartuccia d'inchiostro non è inserita o è vuota. • Lampeggiante 4: indica che l'inchiostro rimasto è insufficiente. • Lampeggiante 6: notifica che si è verificato un errore. (la cartuccia d'inchiostro non è inserita o è vuota quando si avvia la configurazione iniziale dell'unità.) » Si rimanda a "Significato del comportamento dei LED e spie - Schemi di illuminazione dei LED" a pagina 9 per conoscere gli schemi di illuminazione.
 (Inchiostro a colori)	– Indica il livello di inchiostro a colori o se la cartuccia è vuota. <ul style="list-style-type: none"> • Si illumina se la cartuccia d'inchiostro non è inserita o è vuota. • Lampeggiante 4: indica che l'inchiostro rimasto è insufficiente. • Lampeggiante 6: notifica che si è verificato un errore (la cartuccia d'inchiostro non è inserita o è vuota quando si avvia la configurazione iniziale dell'unità.) » Si rimanda a "Significato del comportamento dei LED e spie - Schemi di illuminazione dei LED" a pagina 9 per conoscere gli schemi di illuminazione.

 (Inceppamento della carta)	– Indica che si è verificato un inceppamento della carta.
 (Wireless)	– Indica lo stato della connessione alla rete wireless e della funzione "Easy Simple Print".
 (ECO)	– Indica la Modalità ECO
 (Alimentazione - luce gialla)	– Indica lo stato corrente dell'unità (per es. l'unità è alimentata e in funzione).
 (Alimentazione - luce rossa)	– Indica lo stato di errore.



Nota/e

- È possibile consultare il significato delle spie di stato e di errore in "Significato del comportamento dei LED e delle spie di errore" nella pagina successiva. Tenere anche presenti i messaggi visualizzati nell'interfaccia web o nello Status Messenger (solo per Windows®) sul PC.

Tasti

 (Wireless)	– Utilizzare questo tasto per connettersi alla rete wireless. Funzione wireless: attiva <ul style="list-style-type: none"> • Se si utilizza la funzione "Easy Simple Print" con un dispositivo mobile, tenere premuto il tasto per meno di 3 secondi per stabilire la connessione wireless. • Se si utilizza un router wireless, se quest'ultimo è dotato di un tasto "WPS", per stabilire la connessione wireless tenerlo premuto finché la spia a fianco del tasto inizia a lampeggiare. Seguire le istruzioni riportate al paragrafo "Ricerca WPS" nel capitolo Configurazione Wi-Fi "Ricerca WPS" a pagina 17.
 (ECO)	– Utilizzare questo tasto per passare alla Modalità ECO.
 (Copia)	– Utilizzare questo tasto per <ul style="list-style-type: none"> • avviare un processo di copia con le impostazioni correnti. Stato dell'unità: pronta <ul style="list-style-type: none"> • Tenere premuto (meno di 3 secondi): viene avviato il processo di copia. • Tenere premuto (meno di 3 secondi): viene avviata la stampa del rapporto di configurazione.
 (Accensione/Standby)	– Premere per modificare lo stato di alimentazione del dispositivo. Tenere premuto (meno di 3 secondi): il dispositivo entra in Modalità Sospensione o si riattiva. Tenere premuto (meno di 3 secondi): spegne il dispositivo (Standby). Assicurarsi di riaccendere l'unità una volta che la stessa è in Modalità Sospensione.

Nota/e

- La funzione eseguita varia a seconda dello stato dell'unità quando si preme un tasto.
- Il ripristino delle impostazioni predefinite dalla fabbrica può essere eseguito tenendo premuto contemporaneamente il tasto  (Accensione/Standby) e il tasto  (Wireless) (per più di 15 secondi).

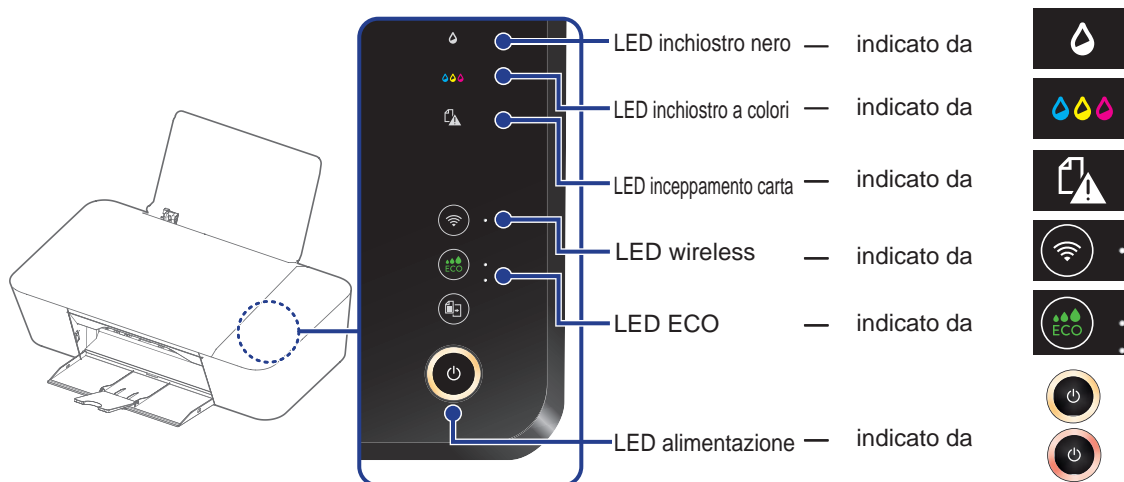

Significato del comportamento dei LED e spie





Schemi di illuminazione LED

Lampeggiante 1	Si illumina per 1 secondo ↻ Nessuna luce per 1 secondo
Lampeggiante 2	Si illumina molto rapidamente ↻ Nessuna luce per più di 1 secondo
Lampeggiante 3	Lampeggiante molto rapidamente 2 volte ↻ Nessuna luce per 1 secondo
Lampeggiante 4	Lampeggia molto lentamente











Lampeggiante 5	Lampeggia lentamente
Lampeggiante 6	Lampeggia rapidamente
Lampeggiante 7	Lampeggia molto rapidamente
Lampeggiante 8	Lampeggiante molto rapidamente 4 volte ↻ Nessuna luce per 2 secondo
Lampeggiante 9	Lampeggia lentamente (in modalità Acceso)

Stato dell'unità		
LED	Comportamento	Significato / Possibile (i) causa (e)
Tutti i LED	Nessuna luce	L'unità è spenta (Standby), o in Modalità Sospensione, efficace per il risparmio energetico. Anche quando è nella Modalità Sospensione, l'unità è in grado di ricevere un processo di stampa da apparecchiature USB/di rete.
Tutti i LED	Si illumina e lampeggia (lampeggiante 9)	L'unità è in fase di avvio.
	Si illumina	Indica che l'unità è Pronta. L'unità è in grado di ricevere un processo di stampa. Il comportamento di questo LED giallo viene utilizzato anche durante i processi di copia e scansione o durante l'annullamento di un processo di copia o di scansione.
	Lampeggiante 5	Indica che l'unità è in funzione. Il comportamento di questo LED giallo viene utilizzato durante la stampa, l'annullamento di un processo di stampa, dopo la ricezione di processi di stampa e mentre si esegue l'allineamento delle cartucce (Durante il processo di allineamento ogni nuovo processo di stampa ricevuto inizierà una volta completato il processo di allineamento. Il processo di stampa non è compromesso mentre il dispositivo esegue la scansione del motivo di allineamento).
	Lampeggiante 1	Il comportamento di questo LED giallo viene utilizzato quando si aggiorna il software, durante il ripristino delle impostazioni di fabbrica e durante la manutenzione settimanale.
Tutti i LED	Lampeggiante 1	Si è verificato un errore di sistema. Si rimanda a "Messaggi di stato e comportamenti dei LED" a pagina 57.

Stato Modalità ECO

LED	Comportamento	Significato / Possibile (i) causa (e)
	Nessuna luce	Indica la Modalità ECO 0 (Modalità ECO disattivata).
	Si illumina	Indica che la Modalità ECO 1 è attiva (risparmio del 20% sul consumo di inchiostro).
	Si illumina	Indica che la Modalità ECO 2 è attiva (risparmio del 20% sul consumo di inchiostro, pagina ridotta del 12%).

Stato della rete

LED	Comportamento	Significato / Possibile (i) causa (e)
	Si illumina	L'unità è connessa alla rete utilizzando una connessione wireless.
	Lampeggiante 2	Indica che l'unità ha iniziato a connettersi alla rete utilizzando una connessione wireless o WPS (Wi-Fi Protected Setup). L'unità non è ancora connessa alla rete.
	Lampeggiante 3	Indica che è in modalità Easy Simple Print e non vi è alcun punto di connessione. Non è stata ancora stabilita una connessione con l'apparecchiatura di rete.
	Nessuna luce	Indica che la connessione wireless è disattivata. L'unità non è connessa alla rete.
	Lampeggiante 1	Indica che l'unità è connessa direttamente allo smartphone/al tablet mediante la connessione Easy Simile Print. L'unità è connessa alla rete mediante la connessione Easy Simile Print.
	Lampeggiante 7	Indica che la connessione alla rete non è più disponibile e che al momento l'unità non è connessa alla rete.
	Lampeggiante 5	Indica che è in corso la registrazione dell'unità a Google Cloud Print™. Procedere con la registrazione dell'account Google e registrare questa unità sull'account Google seguendo le istruzioni per usufruire del servizio Google Cloud Print™. Si rimanda a "Google Cloud Print™" a pagina 40.
	Lampeggiante 1	Indica che l'unità necessita di conferma per completare la registrazione Google Cloud Print™.
	Lampeggiante 7	Indica che la connessione WPS è fallita. L'unità ha rilevato il router, ma non ha stabilito una connessione.
	Lampeggiante 8	Indica un errore di sovrapposizione della sessione. L'errore di sovrapposizione della sessione si è verificato perché due router hanno avviato contemporaneamente la Configurazione di protezione Wi-Fi .
	Lampeggiante 1 (Luce gialla e rossa alternate)	Indica che l'unità ha ricevuto una richiesta di identificazione da AirPrint.

Funzionamento iniziale

Contenuto della confezione

- 1 Unità
- 2 Guida rapida (comprendente la Scheda di sicurezza e il certificato di Garanzia limitata)
- 3 Cartucce d'inchiostro nero/a colori
- 4 Cavo di alimentazione CA

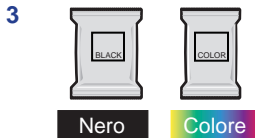
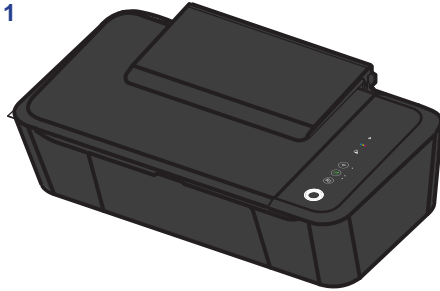

Nota/e

Contenuto della confezione mancante

- Se una qualsiasi delle parti risulta mancante o è danneggiata, si prega di rivolgersi a un Centro di assistenza autorizzato.

Rimozione dell'imballo

- 1 Rimuovere l'unità e le cartucce di inchiostro dalla confezione, quindi estrarre la Guida rapida.

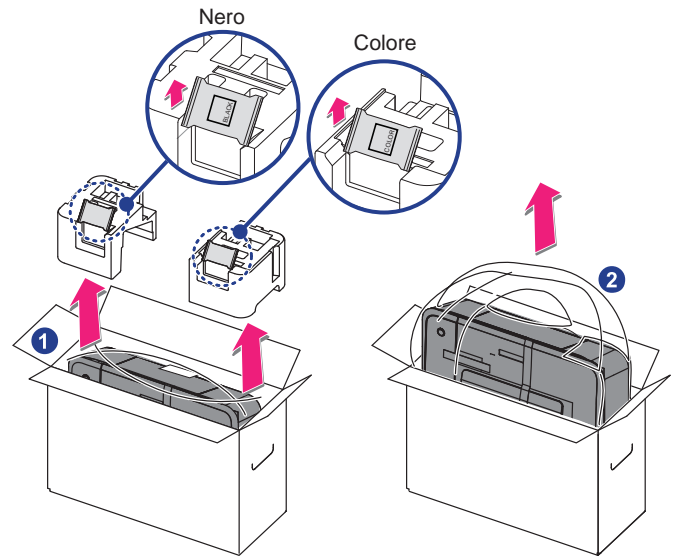

- 2 Rimozione del materiale di imballaggio dall'unità

- 1 Rimuovere il nastro e il sacchetto di plastica dall'unità e togliere laccetto metallico intorno al cavo di alimentazione CA.
- 2 Sollevare il supporto carta, quindi rimuovere il nastro, compresa la carta bianca.

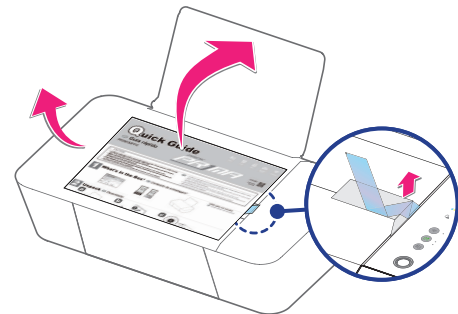

- 3 Aprire il coperchio dello scanner, quindi rimuovere la carta protettiva.

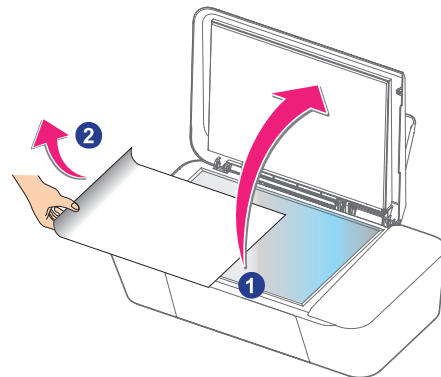

Installazione delle cartucce d'inchiostro

Installazione delle cartucce di inchiostro sul porta-cartuccia dell'inchiostro

- 1 Rimuovere le cartucce di inchiostro nero e a colori dalla confezione.

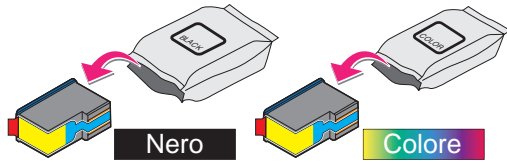

- 2 Rimuovere i nastri di plastica sulle cartucce di inchiostro nero e a colori utilizzando la linguetta rossa.

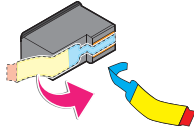

NON TOCCARE

- NON TOCCARE l'area di contatto dorata sul retro o gli ugelli metallici sul fondo della cartuccia.

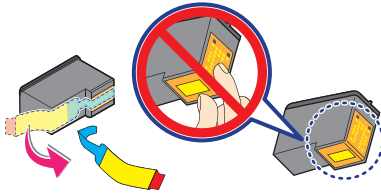

- 3 Sollevare lo sportello dell'inchiostro per accedere all'alloggiamento della cartuccia.

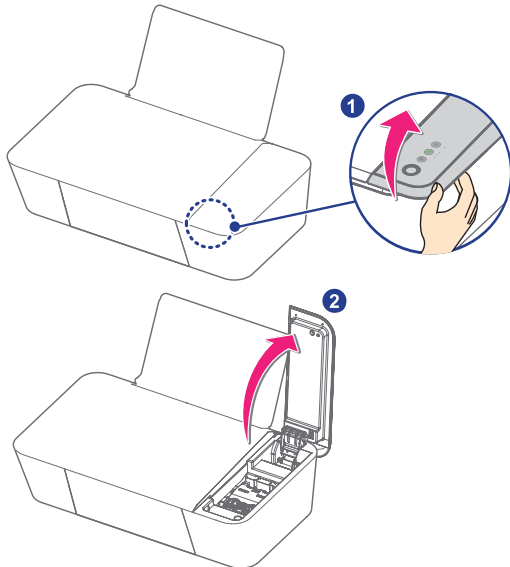

- 4 Premere la linguetta blu nella parte anteriore della cartuccia con due dita per aprire l'alloggiamento.

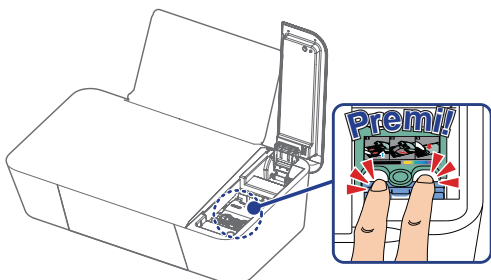

- 5 Inserire la cartuccia di inchiostro a colori fino in fondo all'alloggiamento sul lato destro utilizzando il binario verde.

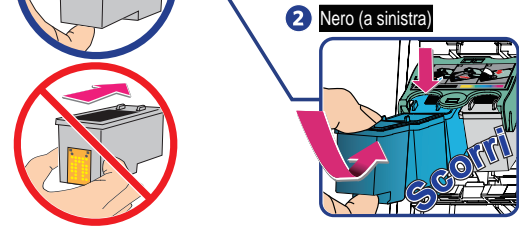
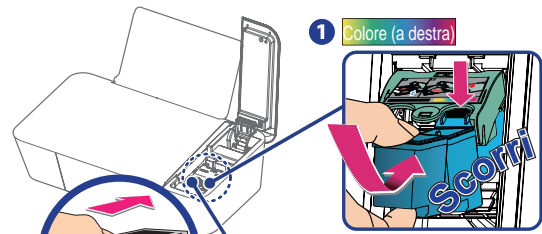

- 6 Inserire la cartuccia di inchiostro nero fino in fondo all'alloggiamento sul lato sinistro utilizzando il binario verde.

- 7 Spingere e far scattare la linguetta verde della cartuccia per chiudere l'alloggiamento fino a quando il coperchio non scatta in posizione.

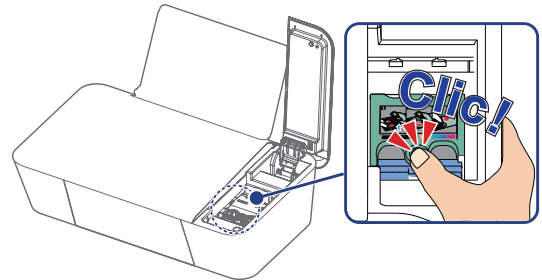

- 8 Chiudere lo sportello dell'inchiostro.

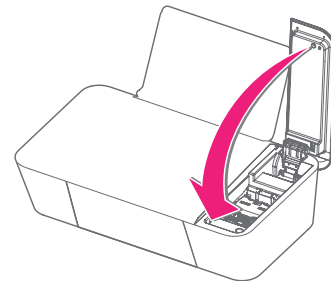

ATTENZIONE

Cartuccia di inchiostro non inserita correttamente!

- Se lo sportello dell'inchiostro non si chiude bene, le cartucce d'inchiostro non sono inserite nel modo corretto. Rimuovere le cartucce di inchiostro e reinserirle.



- NON PREMERE contemporaneamente le parti blu e verde.
- Per APRIRE: usare solo la parte BLU.
- Per CHIUDERE: usare solo la parte VERDE.

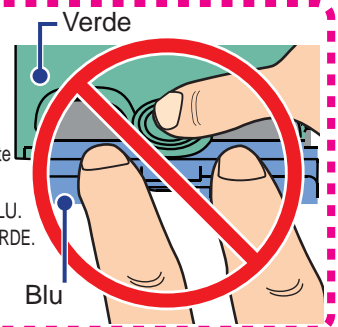

Caricamento della carta

■ Inserire la carta nel supporto carta

- 1 Far scorrere la guida della carta prima verso sinistra.

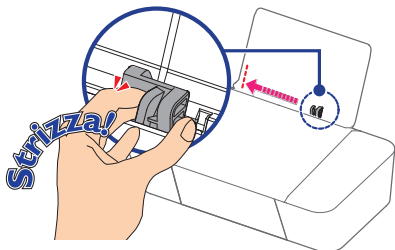

- 2 Sventolare la carta comune da stampare e allineare i fogli picchiando la pila su una superficie piana.

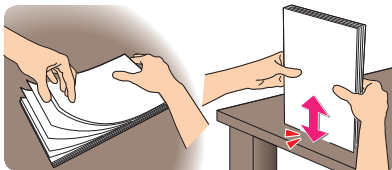

- 3 Impostare il tipo di carta comune in formato Letter o A4 da 75 g/m² (20 lb) nel supporto cartaceo. È possibile caricare fino a 60 fogli di carta comune. Far scorrere la guida della carta saldamente contro il bordo della carta.

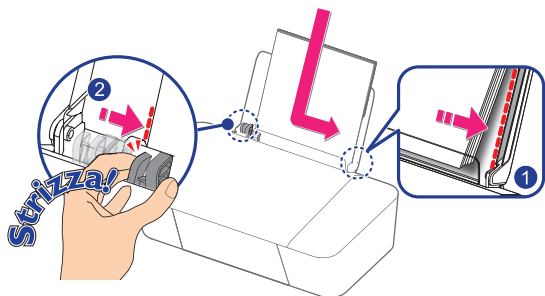

- 4 Aprire il vassoio di uscita della carta e l'estensione del vassoio di uscita.

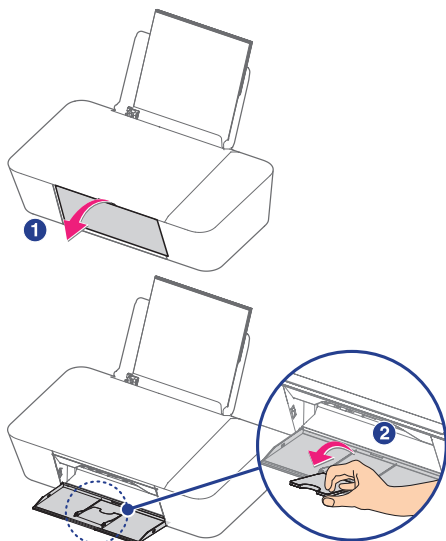

□ Nota/e

Caricamento della carta

- È possibile caricare fino a 15 schede e cartoline, 10 fogli di carta lucida o 5 buste sul supporto cartaceo.
- » Si rimanda a “Supporti di stampa” a pagina 25.

Accensione dell'unità

- 1 Collegare il cavo di alimentazione CA all'unità, quindi collegare il cavo alla presa CA.

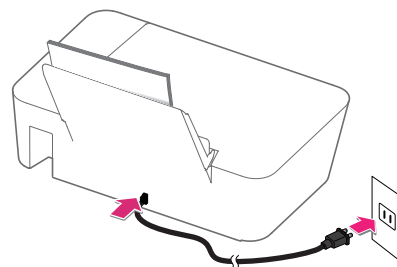

- 2  Il LED (Accensione) si illumina all'accensione dell'unità.

Configurazione iniziale

Prima di scaricare il driver della stampante sul PC

Requisiti

Il PC deve disporre di uno dei seguenti sistemi operativi.

Microsoft® Windows®

Versione del sistema operativo	Processore	Browser	Porta USB
Windows® 10	32-bit (x86) o 64-bit (x64)	Microsoft Edge	USB 2.0 ad alta velocità o piena velocità
Windows® 8,1		Internet Explorer®	
Windows® 8			
Windows® 7			
Windows® Vista			
Windows® Server 2016			
Windows® Server 2012			
Windows® Server 2008			

SO Apple Mac

Versione del sistema operativo	Processore	Browser	Porta USB
macOS 10.12 (Sierra)	Processore Intel® Core™	Safari	USB 2.0 ad alta velocità o piena velocità
SO X v10.10 (El Capitan)			
SO X v10.10 (Yosemite)			
SO X v10.9 (Mavericks)			

- Assicurarsi che il PC sia acceso e di aver effettuato l'accesso con privilegi di amministratore.
- In questo Manuale per l'utente, le estensioni dei file dei programmi e dei file vengono omesse. Se si imposta il PC per visualizzare le estensioni dei file, il programma e i nomi dei file appariranno diversi da quelli descritti in questo Manuale per l'utente.
- In questo Manuale per l'utente, l'aspetto delle immagini sullo schermo si basa su Windows® 10; tuttavia, altri sistemi operativi (es, Windows® 8, etc.) forniscono fondamentalmente le medesime operazioni. (I nomi dei programmi e delle funzioni potrebbero differire.)

ATTENZIONE

- Se vi sono dei programmi in esecuzione, è necessario innanzitutto chiuderli.
- Le schermate potrebbero differire a seconda del sistema operativo.

Come scaricare il driver della stampante

- 1 Dal PC accedere al sito <http://prinkprima.prink.it> e selezionare la scheda "Download".
- 2 Selezionare "Driver per PC, firmware e Software" e seguire le istruzioni a video.



Estrazione del programma di installazione del driver della stampante

Per gli utenti Windows®

- 1 Fare doppio clic sul file del programma di installazione del driver della stampante per estrarlo.



- 2 Se compare la finestra "Controllo dell'account utente", fare clic su "Sì".



Per gli utenti Mac

- 1 Fare doppio clic sul file del programma di installazione del driver della stampante per montarlo.



- 2 Comparirà la seguente finestra. Fare doppio clic su **[PRINKMFP2_Print.mpkg]**.

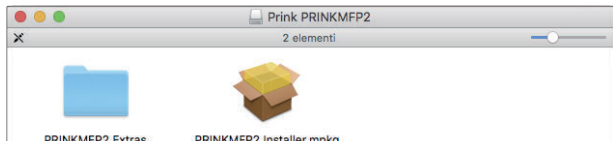

Nota/e

- Se il programma di installazione non si avvia quando si fa doppio clic su **[PRINKMFP2_Print.mpkg]**, provare i passaggi seguenti:
- 1 Selezionare **[Preferenze di Sistema]** nel Menu Apple. Il Menu Apple si trova in alto a sinistra dello schermo. Fare clic sull'icona Apple per visualizzare il menu a tendina.
 - 2 Fare clic su **[Sicurezza e Privacy]**.
 - 3 Fare clic sulla scheda **[Generali]** e sarà visualizzata l'opzione **[Consenti app scaricate da:]**. Se l'impostazione è bloccata, sbloccarla. L'icona di blocco viene visualizzata in basso a sinistra della finestra **[Sicurezza e Privacy]**. Fare clic sull'icona di blocco per sbloccare. Potrebbe essere necessario inserire la password di accesso per procedere.
 - 4 Selezionare **[Dovunque]** dalle opzioni elencate. Per ulteriori informazioni, visitare le nostre Domande frequenti sul sito web all'indirizzo - <http://prinkprima.prink.it>

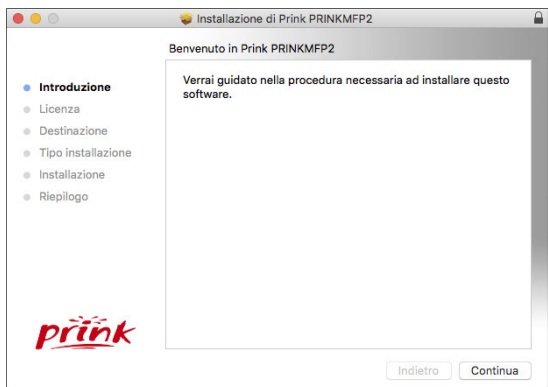

Installazione del driver della stampante sul PC

Ci sono due modi per connettersi all'unità.

Tramite Wi-Fi (raccomandato)

- Quando il PC trova l'unità nella rete, il numero seriale dell'unità compare sul display del menu.
- Fare doppio clic sul programma di installazione del driver della stampante e selezionare "Connessione Wi-Fi". Se si accetta il Contratto di licenza, avrà inizio l'installazione del driver. Selezionare il numero seriale dell'unità per completare l'installazione del driver della stampante.

- 1 Fare clic su **[Connessione Wi-Fi]**.



- 2 Fare clic su **[Accetto]**.



- 3 Mentre è in corso la ricerca della rete da parte del PC, viene visualizzata la seguente finestra di guida.



- 4 Se il PC non riesce a trovare l'unità, viene visualizzato un menu a comparsa per 5 secondi. Fare clic sull'istruzione per il metodo di connessione selezionato, quindi leggere il testo di guida per maggiori dettagli.



- 5 Il numero seriale dell'unità viene visualizzato quando il PC trova l'unità. Selezionare il numero seriale, fare clic su "Avanti". Il numero seriale della stampante è riportato sull'etichetta adesiva applicata sul retro dell'unità.



- 6 Se l'installazione del driver della stampante sul PC viene completata con successo, viene visualizzata la seguente finestra di guida.



- Fare clic su "Stampa di prova" per accertarsi che il driver della stampante sia installato correttamente (per gli utenti Windows®).

Uso del cavo USB della stampante

- Fare doppio clic sul programma di installazione del driver della stampante e selezionare "Connessione USB". Se si accetta il Contratto di licenza, avrà inizio l'installazione del driver. Selezionare il numero seriale dell'unità per completare l'installazione del driver della stampante.

- 1 Fare clic su **[Connessione USB]**.



- 2 Fare clic su **[Accetto]**.

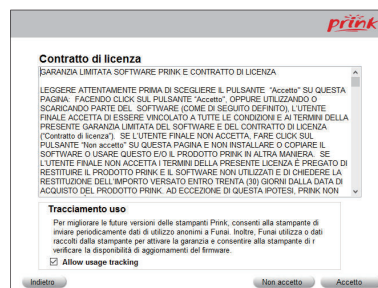

- 3 Quando viene visualizzata la finestra seguente, connettere il cavo di alimentazione CA alla presa CA e collegare l'unità al PC con il cavo USB.



- 4 Se l'installazione del driver della stampante sul PC viene completata con successo, viene visualizzata la seguente finestra di guida.



- Fare clic su "Stampa di prova" per accertarsi che il driver della stampante sia installato correttamente (per gli utenti Windows®).

Configurazione Wi-Fi

Selezionare il tipo di Configurazione Wi-Fi e seguire le istruzioni nel display del menu.



- Fare clic su Impostazione Wi-Fi manuale.

Impostazione manuale della connessione

- 1 Riempire i campi vuoti "Nome della rete (SSID)", "Tipo di protezione" e "Chiave di sicurezza: (passphrase)", quindi fare clic su **[Avanti]**.

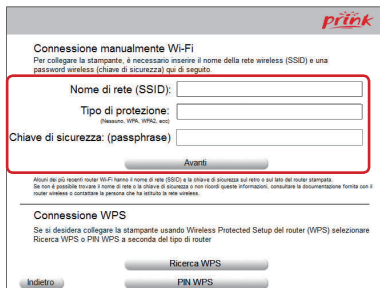

- 2 Connettere l'unità al PC.



Ricerca WPS

- 1 Fare clic su **[Ricerca WPS]**.



- 2 Tenere premuto il tasto WPS sul router per alcuni secondi.

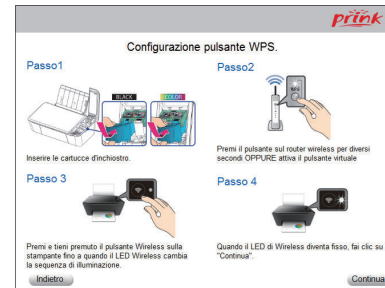

- 3 Tenere premuto il tasto  (Wireless) fino a quando lo schema di lampeggiamento del LED  (Wireless) cambia.

- 4 Fare clic su **[Continua]**.

PIN WPS

- 1 Fare clic su **[PIN WPS]**.

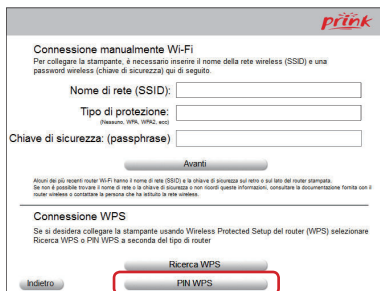

- 2 Connettere l'unità al PC.



- 3 Inserire il codice PIN wireless.

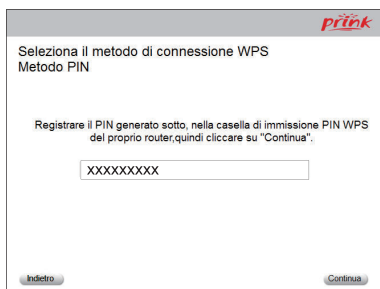

- 4 Fare clic su **[Continua]**.

Nota/e

- Durante la connessione alla rete, verificare che l'unità non sia troppo distante dal punto di accesso/router, il punto di accesso/router sia acceso e le impostazioni siano corrette. Qualora si necessiti di ulteriore assistenza in merito ai problemi di rete, visitare il nostro sito web all'indirizzo <http://pinkprima.pink.it>.
- Se alla rete sono connesse più stampanti, comparirà la finestra seguente.



- Selezionare il numero seriale della propria stampante e fare clic su **[Avanti]**.

Modifica del tipo di connessione da USB a Wi-Fi

La connessione USB ha sempre la priorità.

Se si desidera modificare il tipo di connessione da USB a Wi-Fi, attenersi alle istruzioni riportate di seguito.

Microsoft® Windows®

- 1 Per prima cosa staccare il cavo USB di connessione dell'unità al PC.
- 2 Dal menu Start di Windows® selezionare **[Tutte le app] > [Prink] > [PRINKMFP2] > [Impostazione dispositivo]**.
- 3 Fare clic su **[Nuova ricerca stampante]** nella finestra **[Impostazione dispositivo]**.
- 4 Modificare il tipo di connessione in automatico.



SO Apple Mac

- 1 Staccare il cavo USB di connessione dell'unità al PC.
- 2 Attivare **[Preferenze di Sistema]**.
- 3 Fare clic su **[Stampanti e Scanner]**.

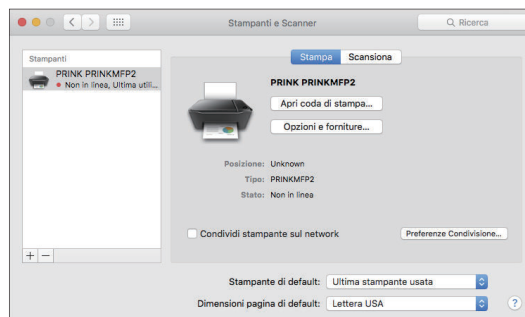

- 4 Fare clic su **[+] > [Aggiungi stampante o scanner...]**.

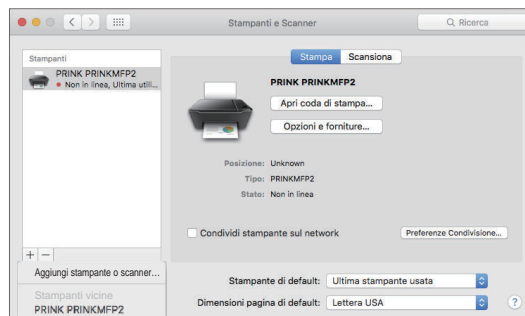

5 Fare clic sulla stampante, selezionare il driver dal menu a tendina **[Usa]** e fare clic su **[Aggiungi]**.

- Assicurarsi di selezionare **Prink-PRINKMFP2 con [multifunzione Bonjour]** nella colonna **[Tipo]**.

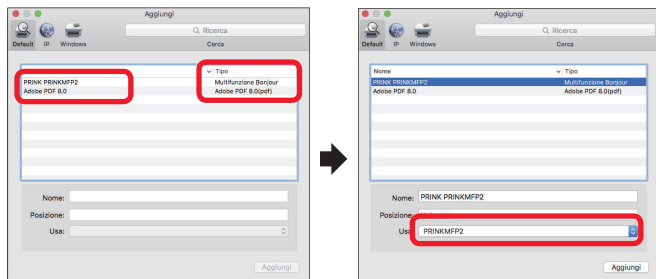

6 Selezionare **[Prink-PRINKMFP2]** da aggiungere.

Modifica del tipo di connessione da Wi-Fi a USB

Se si desidera modificare il tipo di connessione da Wi-Fi e USB, attenersi alle istruzioni riportate di seguito.

Microsoft® Windows®

- 1 Per prima cosa connettere l'unità al PC con il cavo USB.
- 2 Dal menu Start di Windows® selezionare **[Tutte le app] > [Prink] > [PRINKMFP2] > [Impostazione dispositivo]**.
- 3 Fare clic su **[Nuova ricerca stampante]** nella finestra **[Impostazione dispositivo]**.
- 4 Modificare il tipo di connessione in automatico dopo avere verificato una delle connessioni.



SO Apple Mac

- 1 Connettere l'unità al PC con il cavo USB.
- 2 Attivare **[Preferenze di Sistema]**.
- 3 Fare clic su **[Stampanti e Scanner]**.

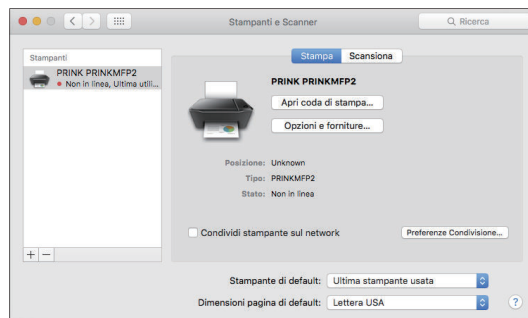

4 Fare clic su **[+] > [Aggiungi stampante o scanner...]**.

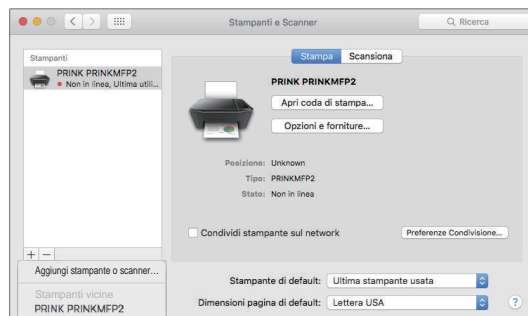

5 Fare clic sulla stampante, selezionare il driver dal menu a tendina **[Usa]** e fare clic su **[Aggiungi]**.

- Assicurarsi di selezionare **Prink-PRINKMFP2 con [USB multifunzione]** nella colonna **[Tipo]**.

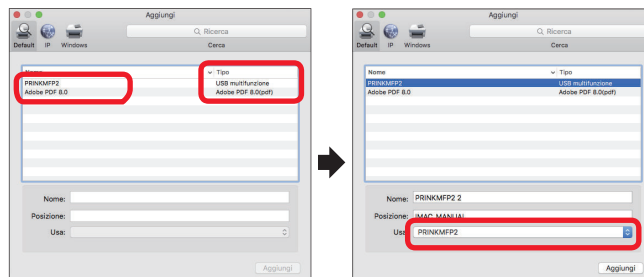



6 Selezionare **[Prink-PRINKMFP2]** da aggiungere.

Modalità ECO

Nella Modalità ECO (ECO) è possibile ridurre facilmente il consumo di inchiostro.

Stato Modalità ECO

Modalità	Densità di stampa	Dimensioni della stampa
Modalità ECO 0 (Modalità ECO disattivata) 	100%	100%
Modalità ECO 1 	80% RISPARMIO DEL 20%!	100%
Modalità ECO 2 	80% RISPARMIO DEL 20%!	88% (12% di consumo in meno)
RISPARMIO TOTALE DEL 30%!!		

- Nella Modalità **ECO 2**, la lunghezza e la larghezza dell'area di stampa sono ridotte a circa il 94%. Il risultato è un'immagine centrata con dimensioni pari a circa l'88% di quelle dell'immagine originale.

es. 1) Formati carta : Lettera



es. 2) Poster

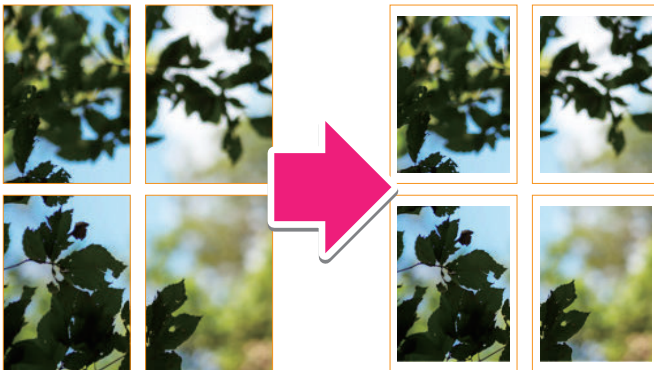

es. 3) Ridimensionamento
(Carta: le dimensioni della lettera stampata si riducono sulla carta in formato Letter.)

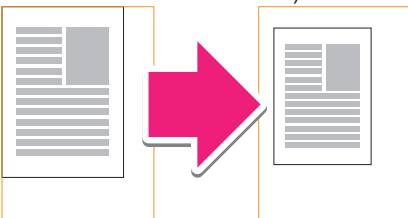

es. 4) Layout: 2-up (2 pagine su un unico foglio)



- Selezionando la Modalità ECO è possibile risparmiare inchiostro e ridurre le dimensioni della stampa in automatico.
- È possibile selezionare la Modalità ECO sul PC sotto alle Preferenze stampante.
- Se si imposta la stampa di una foto senza bordi, le dimensioni della stampa non vengono ridotte.
- Se la stampante entra nella Modalità Sospensione oppure viene spenta (Standby), la Modalità ECO torna all'impostazione predefinita "Disattivata".

Stampa dallo smartphone/il tablet

Con "Easy Simple Print" è possibile stampare i dati memorizzati sullo smartphone/sul tablet direttamente sull'unità.

La stampa è disponibile anche utilizzando l'App mobile per Android™ o iOS. Per ulteriori informazioni, leggere i seguenti requisiti e l'utilizzo per lo smartphone/tablet.



Requisiti

Lo smartphone/tablet deve disporre di uno dei seguenti sistemi operativi.

Android™

Versione del sistema operativo	Memoria richiesta	Specifica del prodotto richiesta	Specifica del prodotto raccomandata
Android™ 4.0.3 o versione successiva	10 MB o più di spazio libero	Wi-Fi	Fotocamera integrata

iOS

Versione del sistema operativo	Memoria richiesta	Specifica del prodotto richiesta	Specifica del prodotto raccomandata
iOS 8.0 o versione successiva (iPhone, iPod touch, iPad)	30 MB o più di spazio libero	Wi-Fi	Fotocamera integrata

- Per scaricare l'App mobile è necessario un Account Google o un ID Apple.

Nota/e

- Connettere il dispositivo mobile alla stessa rete utilizzata dall'unità.

Uso dell'App mobile

È disponibile la funzione di stampa utilizzando l'applicazione di stampa.

Come scaricare l'App mobile

- 1 Accedere al sito web <http://prinkprima.prink.it> dal proprio dispositivo mobile.
- 2 Fare clic sulla scheda "Download", selezionare "Connect your Mobile Device" e seguire le istruzioni.
- 3 Installare l'app della stampante sul proprio smartphone/tablet utilizzando la procedura definita nel sito dell'app.



- 4 Quando compare l'icona di installazione sul display dello smartphone/del tablet, toccare l'icona.
 - Per ulteriori informazioni sull'App mobile, visitare il nostro sito web <http://prinkprima.prink.it>.

Nota/e

- Il nome e le immagini delle schermate dell'App mobile mostrano la versione corrente. Potrebbero essere modificate a seguito di aggiornamenti.

Connessione al dispositivo mobile tramite il tasto (Wireless)



❑ Nota/e

- Per prima cosa, verificare se il proprio smartphone/tablet supporta la funzionalità di lettura del codice QR.

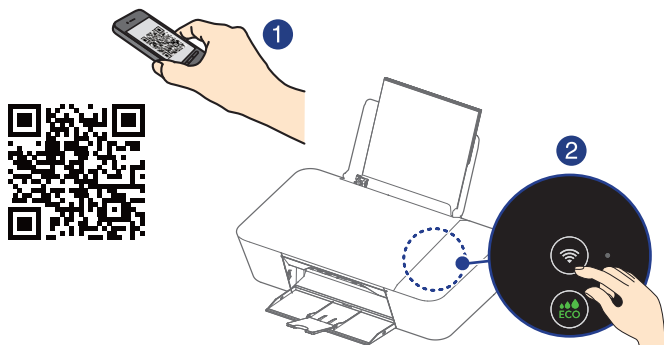
- 1 Effettuate la scansione del codice QR riportato di seguito (o sulla Guida rapida) con lo smartphone/tablet e visitare il sito web all'indirizzo ottenuto.



- 2 Lo smartphone/il tablet si conatterà al sito web (store) dove è possibile scaricare l'App mobile.
- 3 Installare l'App mobile.
- 4 Una volta completata l'installazione, eseguire l'App mobile e seguire le istruzioni, quindi premere il tasto  (Wireless) per connettere lo smartphone/il tablet all'unità.

- Una volta completata la connessione, il LED  (Wireless) passa da lampeggiante a fisso.
- Se lo smartphone/il tablet e l'unità sono già connessi allo stesso router (alla stessa rete), non è necessario premere il tasto  (Wireless).
- Dalla volta successiva in poi non sarà più necessaria la scansione del codice QR. Eseguire semplicemente l'App mobile e seguire le istruzioni, quindi premere il tasto  (Wireless) per connettere lo smartphone/il tablet all'unità.

❑ Nota/e

- Il codice QR è un tipo di codice a barre bidimensionale che può essere letto con smartphone/tablet.

Stampa da un dispositivo mobile

Questa unità supporta Google Cloud Print™ e iOS / OS X AirPrint.

Google Cloud Print™

Google Cloud Print™ è un servizio fornito da Google che consente di stampare con l'unità registrata su un account Google utilizzando un dispositivo compatibile con la rete (come ad esempio uno smartphone/un tablet o un PC), senza installare il driver della stampante sull'unità.

» Si rimanda a "Google Cloud Print™" a pagina 40.

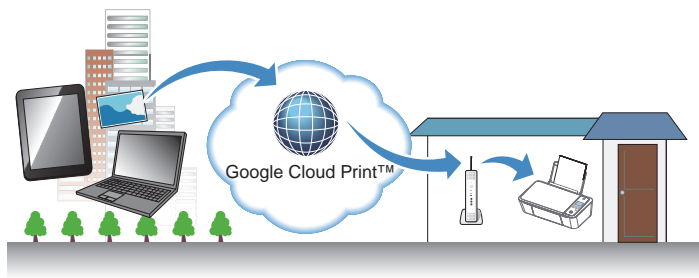

Nota/e

- Per utilizzare Google Cloud Print™, è necessario disporre di un account Google ed effettuare l'accesso all'account.
- Assicurarsi che l'unità e lo smartphone/il tablet o il PC siano connessi a Internet.

Sistemi operativi e applicazioni supportati

Google Cloud Print™ è compatibile con i seguenti sistemi operativi e applicazioni:

Sistemi operativi supportati

- Chrome OS™
- Android™ 2.1 o versione successiva
- iOS 3.0 o versione successiva

Applicazioni che possono essere utilizzate per la stampa

- Applicazioni per Chrome OS™
- Browser Google Chrome™
- Google Drive™ per dispositivi mobili
- Servizio Gmail™ webmail dispositivi mobili
- Per ulteriori informazioni sul servizio Google Cloud Print™, visitare il sito web all'indirizzo <http://prinkprima.prink.it>.

AirPrint

Con iOS / OS X AirPrint, è possibile stampare foto, e-mail, pagine web e documenti in modo wireless dai dispositivi Apple (iPhone, iPod touch, iPad).

iOS / OS X AirPrint non richiede l'installazione di un driver.

» Si rimanda a "AirPrint" a pagina 41.

Nota/e

- I dispositivi Apple devono essere connessi alla stessa rete wireless dell'unità.



Sistemi operativi supportati

I seguenti dispositivi Apple utilizzano l'ultima versione:

- iPhone (3GS o versione successiva)
- iPod touch (3a generazione o versione successiva)
- iPad (tutti i modelli)
- OS X (v10.7 o versione successiva)
- macOS (v10.12)
- Per ulteriori informazioni su AirPrint, visitare il sito web all'indirizzo - <http://prinkprima.prink.it>

Verifica dello stato della stampa dal PC

Status Messenger per Windows®

L'applicazione Status Messenger visualizza automaticamente un errore quando si è verificato un errore dell'unità. Viene installato insieme al driver di stampa e aggiunto al programma di avvio di default, quindi si avvierà automaticamente all'accensione. Può anche essere attivato dal menu Start di Windows. Quando Status Messenger è attivato, compare un'icona nella barra delle applicazioni di Windows®.

Stato normale :  Colore: verde

Errore o avvertenza :  Colore: rosso

Ad esempio, se non c'è carta nel supporto carta, si verifica un errore quando si tenta di stampare...

(A) Messaggio di errore

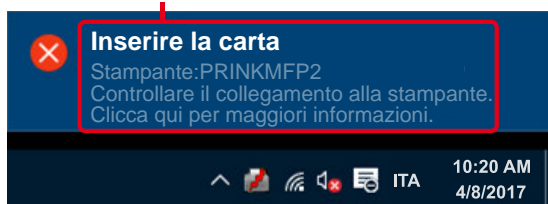

Dall'icona sulla barra delle applicazioni compare un messaggio per avvisare immediatamente dell'errore. Se si fa clic sul messaggio a comparsa, viene visualizzata una guida di recupero degli errori in modo da poter consultare una spiegazione dettagliata su come risolvere il problema.



Le impostazioni per il messaggio a comparsa e la visualizzazione di informazioni dettagliate possono essere configurate nelle Impostazioni di Status Messenger.

Per indicazioni su come configurare le impostazioni, attenersi alle istruzioni seguenti.

Impostazioni di Status Messenger

Per configurare Status Messenger, fare clic con il tasto destro sull'icona nella barra delle applicazioni e selezionare [Impostazioni].

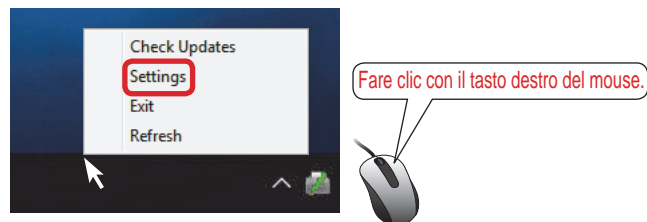

È possibile modificare le seguenti voci nelle Impostazioni di Status Messenger.

- **Avvisami quando un problema impedisce la stampa**
Quando questa voce è selezionata, comparirà un messaggio al verificarsi di un errore.
- **Avvisami quando le cartucce sono scariche**
Quando questa voce è selezionata, comparirà un messaggio quando sono disponibili informazioni.
- **Mostrami lo stato dettagliato delle mie cartucce**
Quando questa voce è selezionata viene avviato il Centro di monitoraggio stato facendo clic sul messaggio a comparsa o sull'icona nella barra delle applicazioni di Windows®.

Supporti di stampa

Specifiche per i supporti di stampa

Nel supporto della carta è possibile inserire carta normale per stampante, buste o documenti stampati (moduli).

Supporto della carta	
Formati carta	Letter · Legal · JIS B5 · A4 · Executive · A5 · Statement · A6 · 3x5 in. · 4x6 in. · 5x7 in. · Hagaki · 3,5x5 in. (L) · Busta 10 · Busta DL · Busta C5
Grammatura	Carta comune: 64 - 90 g/m ² (17 - 24 lb) Biglietti: 163 - 200 g/m ² (90 - 110 lb) Buste: 75- 90 g/m ² (20 - 24 lb) Carta fotografica: 180 - 240 g/m ² (50 - 65 lb)
Capacità	Carta comune (75 g/m ² o 20 lb): fino a 60 fogli Biglietti (200 g/m ² o 110 lb): fino a 15 Buste (90 g/m ² o 24 lb): fino a 5 Carta fotografica (240 g/m ² o 65 lb): fino a 10 fogli

- La funzione di stampa senza bordi è supportata per i formati di carta Letter, A4, A5, A6, 3x5 in., 4x6 in., 5x7 in. e Hagaki, se la stampa viene eseguita dal PC.

Nota/e

- A4, A5, A6, Busta DL Busta C5 sono formati di carta internazionali.

Nota/e

Carta arricciata

- Se la carta è arricciata, utilizzarla dopo averla appiattita. Gli arricciamenti da 2 mm o più possono causare l'inceppamento della carta.

Conservazione della carta

- Per evitare l'arricciamento, quando non si utilizza l'unità, riporre la carta inutilizzata nella confezione e tenerla appiattita. Inoltre, conservarla lontano da calore, umidità e luce solare diretta.

Inserimento della carta nel rispettivo supporto

- 1 Far scorrere la guida della carta verso sinistra.

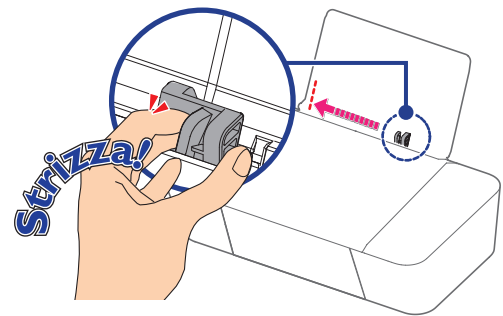

- 2 Sventolare la carta comune da stampare e allineare i fogli picchiettando la pila su una superficie piana.

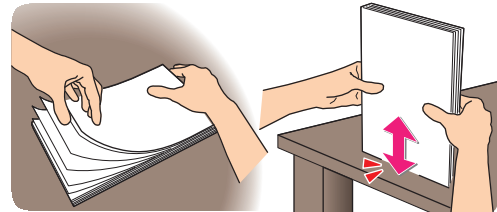

- 3 Inserire la carta nel supporto della carta. È possibile caricare fino a 60 fogli di carta comune (da 75 g/m² o 20 lb). Far scorrere la guida della carta saldamente contro il bordo della carta.

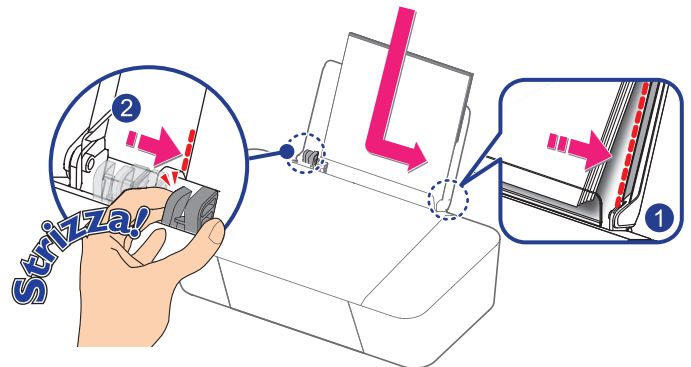

ATTENZIONE

Carta non adatta!

- NON inserire nel supporto della carta fogli di carta...
 - bagnati, modificati con correttore liquido, sporchi o dotati di una superficie rivestita;
 - tenuti insieme con graffette da ufficio o con nastro adesivo o colla;
 - incollati con carta per appunti;
 - spiegazzati o strappati;
 - arricciati;

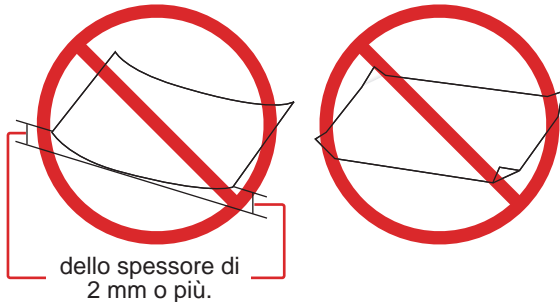

Moduli stampati con una stampante laser!

- I moduli che sono stati stampati con una stampante laser non sono idonei per una successiva ristampa.

- 4 Aprire il vassoio di uscita della carta e l'estensione del vassoio di uscita.

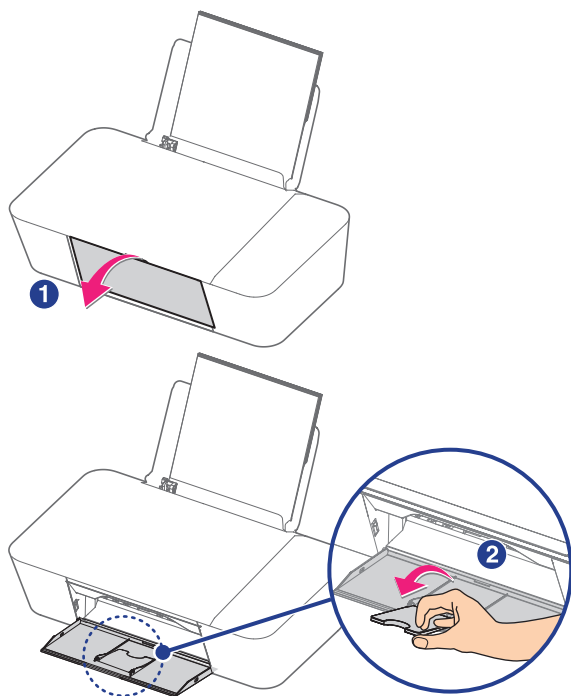

Nota/e

Caricamento delle buste

- Inserire le buste nel supporto della carta. È possibile caricare fino a 5 buste. Posizionare le buste con il lato non stampato rivolto in avanti nel supporto della carta.

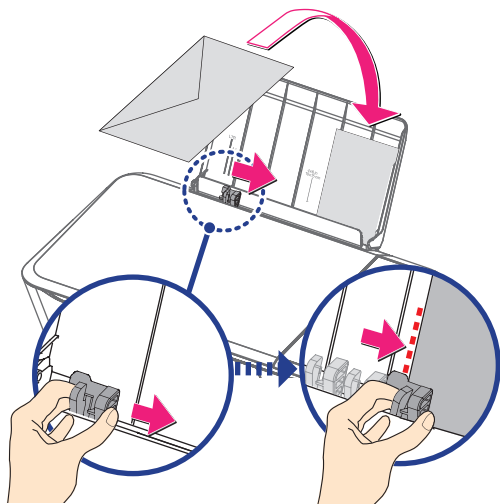

Caricamento di materiale prestampato

- Se si desidera stampare su un originale (per esempio, moduli o carta da lettere), posizionare il foglio con il lato prestampato rivolto in avanti e capovolto nel supporto cartaceo.

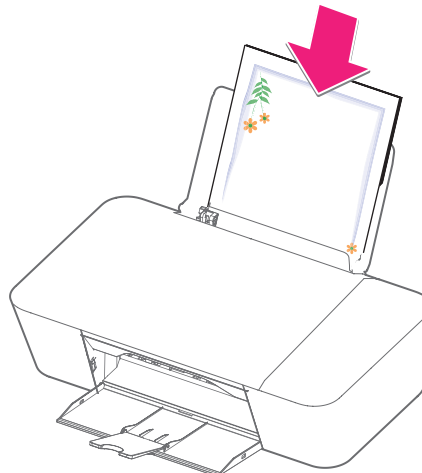

ATTENZIONE

Moduli stampati con una stampante laser!

- I moduli che sono stati stampati con una stampante laser non sono idonei per una successiva ristampa.



Sicurezza dei bambini

- Non estrarre il supporto della carta in fretta, altrimenti il vassoio potrebbe cadere causando lesioni.

ATTENZIONE

- NON invertire la direzione durante il caricamento delle buste.

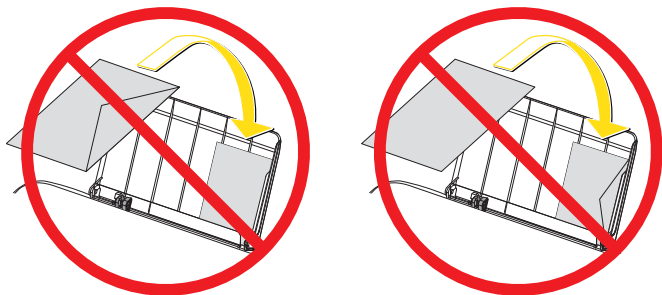

Impostazioni di stampa

Conferma delle preferenze di stampa per Windows®

Nota/e

Screenshot di Microsoft® Windows®

- Gli screenshot di questa guida sono stati effettuati con Windows® 10. Se si utilizza un sistema operativo Windows® diverso da Windows® 10, le interfacce delle schermate appaiono leggermente diverse. Tuttavia, le funzioni sono le stesse.

Modifica delle impostazioni di stampa

Quando si stampa un documento, viene visualizzata la finestra di dialogo [Stampa].

Selezionare [PRINKMFP2] (questa unità) e fare clic su [Proprietà] o [Preferenze] e altro. Le modifiche alle impostazioni sono valide solo per un processo di stampa della rispettiva applicazione e solo fino a quando l'applicazione è chiusa.

Selezione delle impostazioni di stampa predefinita nel menu Rapida

È possibile regolare le impostazioni di stampa predefinite utilizzando il menu stampa [Rapida]. Fare clic su [Avvia] > [Impostazioni] > [Periferiche] > [Dispositivi e stampanti]. Fare clic con il tasto destro del mouse sul nome dell'unità e selezionare [Proprietà stampante]. Fare clic su [Preferenze...] nella scheda [Generali].

Nota/e

[Dispositivi e stampanti] Nei sistemi operativi Windows® diversi da Windows® 10

- Fare clic con il tasto destro del mouse sul menu Start di Windows®, quindi cliccare su [Pannello di controllo], [Hardware e suoni] e [Dispositivi e stampanti] (Windows® 8.1).
- Fare clic con il tasto destro del mouse nell'angolo in basso a sinistra del desktop, quindi fare clic su [Pannello di controllo], [Hardware e suoni] e [Dispositivi e stampanti] (Windows® 8)
- Dal menu Start di Windows®, fare clic su [Dispositivi e stampanti] (Windows® 7).
- Dal menu Start di Windows® fare clic su [Pannello di controllo] > [Hardware e suoni] > [Stampanti] (Windows® Vista).



Rapida

Dopo avere selezionato una delle impostazioni predefinite che si desidera modificare, la selezione viene salvata quando si fa clic su [X] per chiudere la finestra del menu [Rapida].

Modifica di impostazioni di stampa dettagliate nel menu Dettagli

Se si desidera modificare impostazioni di stampa dettagliate specifiche, fare clic su [Dettagli] nell'angolo in alto a destra dello schermo.

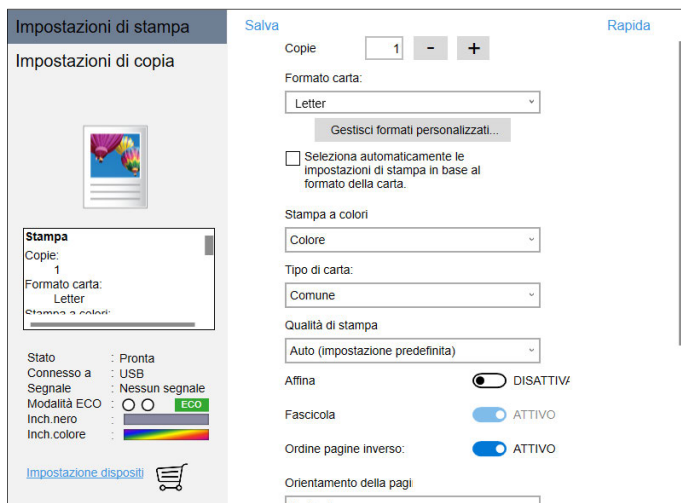

Passare alla Modalità ECO:

È possibile facilmente consumare meno inchiostro.

[○○]	La Modalità ECO non è efficace.
[●○]	La Modalità ECO è efficace per risparmiare il 20% di inchiostro.
[●●]	La Modalità ECO è efficace per risparmiare il 20% di inchiostro e ridurre del 12% le dimensioni dell'area di stampa.

- Per maggiori dettagli, consultare il paragrafo "Modalità ECO" a pagina 20.

Copie:

Inserire il numero di copie che si desidera stampare. Attivare [Fascicola], se si desidera stampare le copie ordinate e non avere tutte le copie di una pagina l'una dietro l'altra in successione. Attivare [Ordine pagine inverso:], se si desidera cambiare l'ordine di stampa per stampare prima l'ultima pagina del documento.

Formato carta:

Selezionare il formato del documento.

- Letter (8 1/2 x 11 in)
 - └ Letter senza bordi
- Legal (8 1/2 x 14 in)
- Executive (7 1/4 x 10 1/2 in)
- Statement (5 1/2 x 8 1/2 in)
- A4 (210 x 297 mm)
 - └ A4 senza bordi
- JIS B5 (182 x 257 mm)
- A5 (148 x 210 mm)
 - └ A5 senza bordi
- A6 (105 x 148 mm)
 - └ A6 senza bordi
- Postcard (4 x 6 in)
 - └ Postcard (4 x 6 in) senza bordi
- Index Card (3 x 5 in)
- 5x7 in (2L) (127 x 178 mm)
 - └ 5x7 in (2L) senza bordi
- 3,5x5 in (L) (89 x 127 mm)
 - └ 3,5x5 in (L) senza bordi
- Hagaki (100 x 148 mm)
 - └ Hagaki senza bordi
- Busta 10 (4 1/8 x 9 1/2 in)
- Busta DL (110 x 220 mm)
- Busta C5 (162 x 229 mm)

Nota/e

- A4, JIS B5, A5, A6, Hagaki, Busta DL e Busta C5 sono formati di carta internazionali.

La regolazione di questa impostazione nelle impostazioni di stampa di ciascuna applicazione è l'opzione migliore, in quanto molti programmi sovrascrivono le impostazioni del driver della stampante. È inoltre possibile creare e gestire il formato di carta personalizzato selezionando [Gestisci formati personalizzati...].

[Selezionare le impostazioni di stampa in automatico in base al formato della carta.] può essere selezionato in base al formato della carta.

Output a colori

Selezionare l'output di stampa per **[Colore]** o **[Bianco e nero]**.

[Colore]	Stampa a colori
[Bianco e nero]	Stampa in bianco e nero

Tipo di carta:

Selezionare il tipo di carta desiderato. Assicurarsi che il formato della carta selezionato sia utilizzato.

Qualità di Stampa

Selezionare le impostazioni Qualità corrispondenti al tipo di documento da stampare. È possibile selezionare il tipo di Qualità di stampa **[Auto/Bozza/Normale/Migliore]**.

[Auto (impostazione predefinita)]	Stampa con una qualità adatta al tipo di carta selezionato.
[Bozza]	Stampa ad alta velocità, ma bassa qualità delle immagini.
[Normale]	Stampa a velocità e qualità delle immagini standard.
[Migliore]	Immagine della massima qualità, ma bassa velocità di stampa.

Aumenta contrasto

Aggiunge nitidezza all'immagine.

[On]	Attiva la funzione Aumenta contrasto.
[Off]	Disattiva la funzione Aumenta contrasto.

Fascicola

La funzione Fascicola controlla l'ordine delle pagine stampate quando si eseguono più copie di un documento. Ad esempio, se si stanno stampando due copie di un documento di cinque pagine, l'ordine delle pagine della stampa fascicolata sarebbe 1, 2, 3, 4, 5, 1, 2, 3, 4, 5. L'ordine delle pagine della stampa non fascicolata sarebbe 1, 1, 2, 2, 3, 3, 4, 4, 5, 5.

[On]	Attiva la funzione Fascicola
[Off]	Disattiva la funzione Fascicola

Ordine pagine inverso

[On]	Stampa dall'ultima pagina.
[Off]	Stampa dalla prima pagina.

Orientamento della pagina

Questa funzione consente di selezionare la direzione di stampa su una pagina. È possibile impostare se stampare in formato Orizzontale o Verticale. La regolazione di questa impostazione nelle impostazioni di stampa dell'applicazione è l'opzione migliore, in quanto molti programmi sovrascrivono le impostazioni del driver della stampante.

[Verticale]	"Verticale" indica l'orientamento verticale della pagina, che è più lunga che larga.
[Orizzontale]	"Orizzontale" indica l'orientamento orizzontale della pagina, che è più larga che lunga.

Opzioni di ridimensionamento

Se si desidera ridimensionare il documento di stampa, fare clic su **[On]**.

[On]	Ridimensiona il documento di stampa alle dimensioni della carta selezionata.
[Off]	Non esegue il ridimensionamento, mantenendo le dimensioni del documento.

Stampa su entrambi i lati (fronte-retro):

È possibile scegliere se stampare su un solo lato o stampare manualmente su entrambi i lati.

[On]	Stampa manualmente su entrambi i lati.
[Off]	Stampa su un solo lato.

Nota/e

Quando la funzione **[Stampa fronte retro]** è impostata su **Attiva**.

- Quando "Stampa manualmente su entrambi i lati" viene selezionata per eseguire una stampa su due lati, questa unità funziona come descritto di seguito.

- Vengono stampate le pagine dispari.
- Dopo aver completato la stampa delle pagine dispari, sullo schermo del PC compare un messaggio a comparsa. Seguire le istruzioni riportate nel menu a comparsa. Dopo la comparsa del menu occorre ruotare manualmente la pila di pagine stampate e collocarla nel supporto della carta. Prima di collocare le pagine con i lati anteriori stampati nel supporto della carta, verificare quanto segue per evitare inceppamenti della carta o doppia alimentazione.
 - Tutti gli altri fogli (la carta non utilizzata) devono essere stati rimossi dal supporto della carta.
 - L'inchiostro deve essere completamente asciutto.
 - La carta non deve essere arricciata né spiegazzata, altrimenti, occorre appiattirla.
 - Allineare gli angoli della carta.
 - Potrebbe verificarsi un inceppamento della carta o una doppia alimentazione se la carta è in cattive condizioni o la pagina stampata viene posizionata in modo errato.
 - Numero massimo di fogli per tipo di carta
Carta comune (20 lb): 30 fogli (60 pagine)
Postcard: 15 fogli

- Fare clic su **[OK]** nel menu a comparsa e saranno stampate le pagine pari.

* Poiché l'impostazione predefinita è **[Ordine pagine inverso:]**, per un documento costituito da un numero di pagine pari le pagine dispari verranno stampate una volta completata la stampa delle pagine pari.

Layout di pagina

[Normale]	Esegue una stampa Normale.
[Più pagine per lato (N-UP)]	Stampa più pagine su un lato di un foglio per il layout di pagina. Ad esempio, su un foglio di carta vengono stampate due pagine, come in un libro.
[Poster]	Stampa un documento con un formato più grande. L'opzione Poster consente di ingrandire un processo di stampa diverse volte rispetto alla dimensione standard.
[Specchio]	Stampa un documento capovolto in orizzontale.

Nota/e

Quando viene selezionato il layout **[Poster]**.

- A seconda della dimensione del poster selezionata, il documento viene diviso in un numero uguale di sezioni, ciascuna delle quali viene stampata su un foglio di carta intero. Quando tutte le sezioni sono state stampate, è possibile ritagliare lo spazio bianco in più attorno a ciascuna pagina e unire i singoli fogli per creare un poster. Dimensioni supportate del poster - 2 x 2 (4 pagine), 3 x 3 (9 pagine), o 4 x 4 (16 pagine).

Filigrana

È possibile scegliere due modalità di filigrana: La stessa filigrana su tutte le pagine oppure una filigrana diversa nella prima pagina. Selezionare una filigrana che si desidera aggiungere al lavoro di stampa.

[Utilizzare la stessa filigrana su tutte le pagine]

- (Nessuna)
- Bozza
- Confidenziale
- Nome utente
- Data e ora

[Prima pagina:]

Consente selezionare la stessa impostazione tra quelle riportate sopra (da [(Nessuno)] a [Nome utente]) per la prima pagina.

[Altre pagine:]

Consente selezionare la stessa impostazione tra quelle riportate sopra (da [(Nessuno)] a [Nome utente]) per tutte le pagine.

Per aggiungere o rimuovere la filigrana, fare clic su [Modifica la filigrana...].

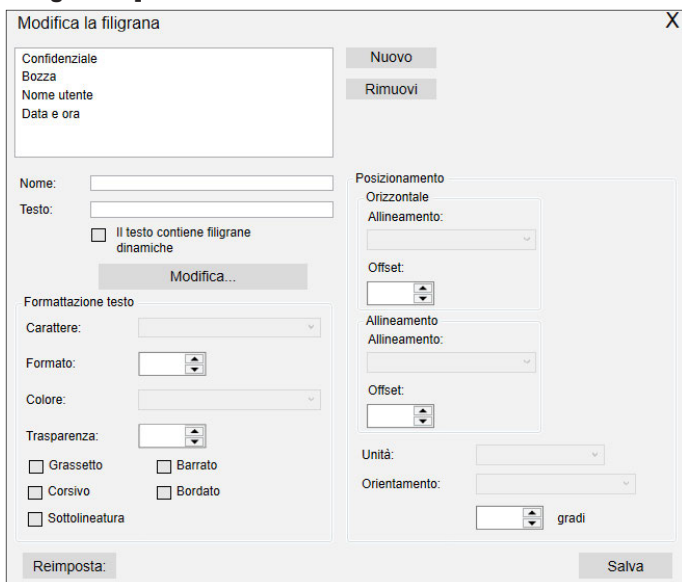

■ Salvataggio delle modifiche dei Dettagli

Fare clic su [Salva] nelle impostazioni dei [Dettagli], nell'angolo in basso a destra, per salvare le modifiche nel rispettivo registro.

Le informazioni sulla configurazione salvata saranno gestite per nomi.

È possibile digitare il nome sostitutivo per [Personalizzato 1] quando compare la finestra [Salva le impostazioni di stampa].

Fare clic su [Rapida] o [X] per chiudere la finestra [Dettagli] senza salvare.

■ Eliminazione delle impostazioni personalizzate

È possibile eliminare le impostazioni personalizzate dal menu Rapida. Selezionare una delle impostazioni registrate e fare clic su [Elimina].

Conferma delle Impostazioni di stampa per Mac

□ Nota/e

Screenshot Macintosh

- Gli screenshot di questa guida sono stati effettuati con Preview (Applications) del sistema operativo OS X 10.11. Se si utilizza versione del sistema operativo OS X diverso o un'applicazione differente, le interfacce dello schermo differiranno leggermente. Tuttavia, le funzioni sono le stesse.

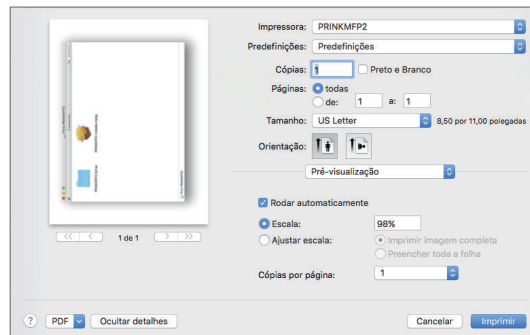

Formato carta

Selezionare il formato del documento. La regolazione di questa impostazione nelle impostazioni di stampa di ciascuna applicazione è l'opzione migliore, in quanto molti programmi sovrascrivono le impostazioni del driver della stampante. È inoltre possibile creare e gestire il formato carta personalizzato selezionando [Gestisci formati personalizzati...].

Orientamento:

Scegliere l'output Verticale o Orizzontale.

■ Modifica le impostazioni di stampa per un processo di stampa

Quando si stampa un documento, attenersi alla seguente procedura.

- 1 Aprire il file che si desidera stampare.
- 2 Selezionare [File] sulla barra dei menu.
- 3 Selezionare [Stampa...], e sarà visualizzato il menu Impostazioni della stampante.
- 4 Se non vengono visualizzati i dettagli, selezionare [Mostra dettagli] al fondo del Menu Stampa. È possibile modificare le impostazioni di stampa quando sono visualizzati i dettagli.

Salvataggio delle modifiche

- 1 Fare clic sull'elenco a discesa **[Preimpostate]** e selezionare **[Salva impostazioni attuali come preset...]**. Le informazioni sulla configurazione salvata saranno gestite per nomi.
- 2 Inserire il nome della casella di testo **[Nome preset:]** e selezionare il pulsante di opzione **[Preset disponibile per:]**.
- 3 Fare clic su **[OK]** per salvare e chiudere la finestra.
- 4 Selezionare **[Annulla]** per chiudere la finestra senza salvare.

Carica impostazioni

- È possibile accedere alle impostazioni salvate rapidamente scegliendo un nome da **[Mostra preset...]** nel riquadro dell'elenco **[Preimpostate]**.

Cambia opzioni di Stampa

- Nel menu Impostazioni di stampa, selezionare le opzioni di stampa che si desidera modificare nel riquadro rosso in basso.

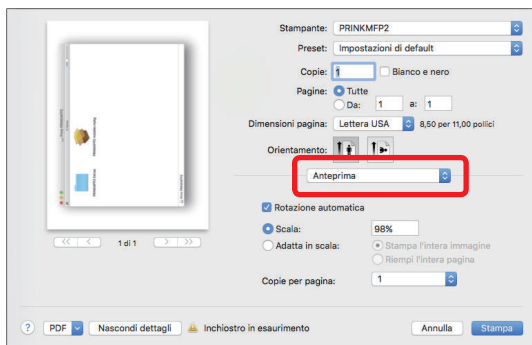

Anteprima

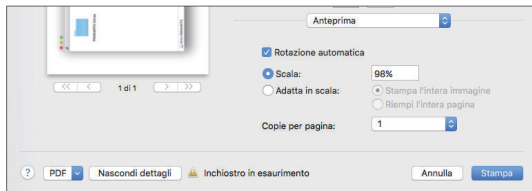

Rotazione automatica

Seleziona automaticamente l'orientamento verticale o orizzontale.

Scala

Inserire il rapporto di scala.

Adatta

Inserisce automaticamente il rapporto di scala **[Stampa l'intera immagine]** o **[Riempi l'intera pagina]**.

Copie per pagina

Consente di stampare più copie della/e pagina/e.

Layout

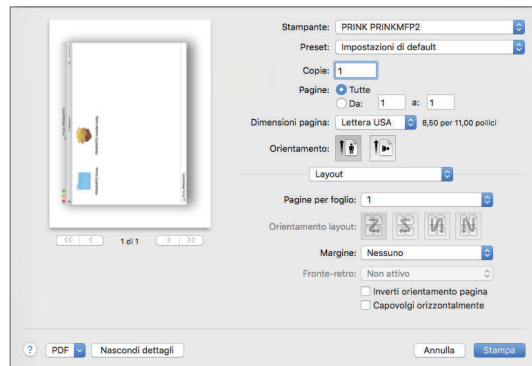

Pagine per foglio

Stampare più pagine su un unico foglio.

Orientamento layout

Se si stampano più pagine su un foglio, selezionare l'orientamento del layout.

Margine

Stampare il bordo sul foglio.

Inverti l'orientamento della pagina: Se si desidera invertire l'orientamento della pagina, selezionare la casella di controllo.

Capovolgimento orizzontale

Se si desidera ruotare in orizzontale, selezionare la casella di controllo.

Gestione carta

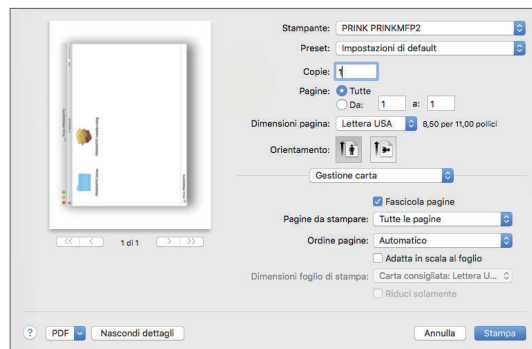

Pagine da stampare

Se si desidera stampare solo pagine pari/dispari, selezionare **[Solamente dispari]** o **[Solamente pari]**.

Ordine pagine

Se si desidera stampare in ordine inverso, selezionare **[Inverti]**.

Adatta al foglio

Se si desidera ridimensionare la carta della stampante, selezionare la casella di controllo e selezionare **[Dimensioni foglio di stampa]**.

Dimensioni foglio di stampa

Selezionare il formato della carta da ridimensionare.

Riduci solamente

Se non si desidera ridimensionare verso l'alto, selezionare la casella di controllo.

Copertina

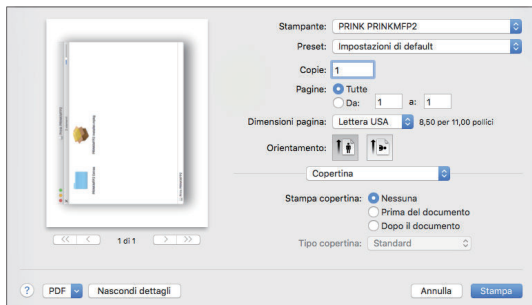

Se necessario, è possibile stampare la pagina di copertina.

Stampa copertina

Se si desidera stampare la pagina di copertina, selezionare **[Prima del documento]** o **[Dopo il documento]**.

Tipo copertina

Se si desidera stampare la pagina di copertina, selezionare il tipo di pagina della copertina.

Qualità e tipo di carta

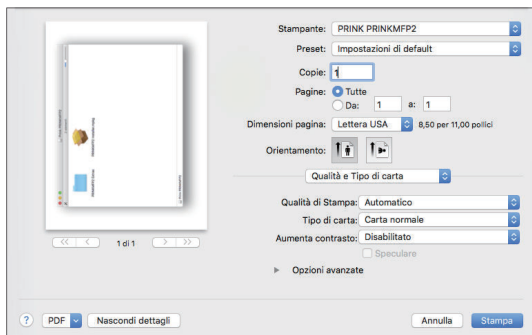

Qualità di stampa

Selezionare le impostazioni Qualità corrispondenti al tipo di documento da stampare. È possibile selezionare il tipo di Qualità di stampa **[Auto/Bozza/Normale/Migliore]**.

[Auto]	Stampa con una qualità adatta al tipo di carta selezionato.
[Bozza]	Stampa ad alta velocità, ma con una bassa qualità delle immagini.
[Normale]	Stampa a velocità e qualità delle immagini standard.
[Migliore]	Immagine della massima qualità, ma con una bassa velocità di stampa.

Tipo di carta

Selezionare il Tipo di carta desiderato. Assicurarsi che il formato della carta selezionato sia utilizzato.

Aumenta contrasto

Attivare Affina se si desidera aggiungere nitidezza all'immagine.

Opzioni avanzate

Stampa a colori

Selezionare l'output di stampa con **[Colore]** o **[Bianco e nero]**.

Esecuzione di copie

La funzione Copia è disponibile utilizzando il tasto  (Copia) sull'unità.

- 1 Sollevare il coperchio dello scanner sull'unità.
- 2 Caricare il lato di stampa originale a faccia in giù sul piano dello scanner.

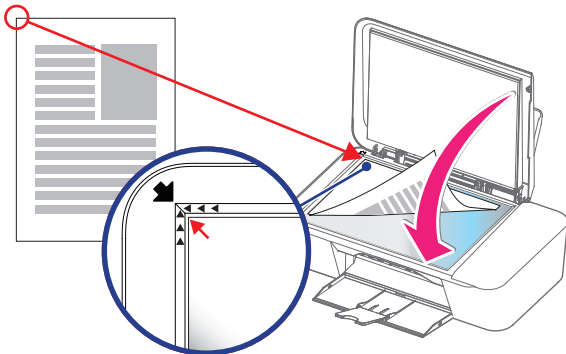

- 3 Chiudere il coperchio dello scanner.
- 4 Specificare le impostazioni in base alla necessità.
» Per le impostazioni Si rimanda a "Impostazione copia" a pagina 32.

- 5 Premere il tasto  (Copia).



- 6 L'unità avvierà la copia.
 - Per annullare la modalità Copia tenere premuto il tasto  (Accensione/Standby).

Impostazione copia

È disponibile la funzione di stampa utilizzando l'applicazione di stampa.

Dal menu Start di Windows® selezionare **[Tutte le app] > [Prink] > [PRINKMFP2] > [Copia]**.

Copie

Consente di impostare il numero di copie.

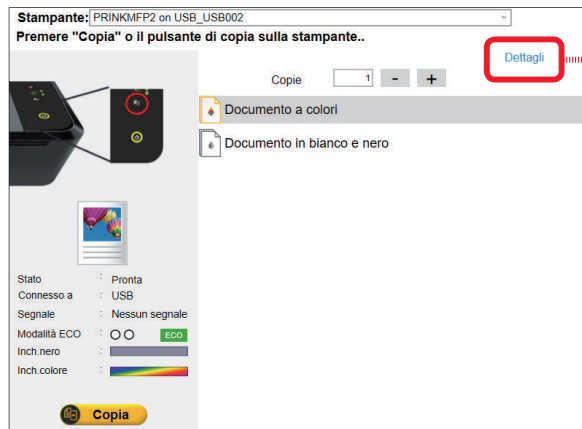

- 1 Selezionare il numero di copie desiderato da **[1]** a **[99]**.
Inserire il numero da **[1]** a **[99]** direttamente nella casella oppure fare clic sui pulsanti **[+]** e **[-]** rispettivamente per aumentare e diminuire il numero di copie.
- 2 Fare clic sul pulsante **[Copia]** o premere  (Copia) dal menu a tendina.

A colori

Selezionare l'impostazione della Copia a colori dal menu a tendina.

- A colori
- Bianco e nero

Qualità

Selezionare l'impostazione Qualità della copia dal menu a tendina.

- Testo
- Foto
- Testo/foto
- Bozza

Formato carta

Impostare il formato carta per la copia del documento dal menu a tendina.

- A4
- Legal
- Executive
- Statement
- A4
- JIS B5
- A5
- A6
- Postcard (4 x 6 in)
- Index Card (3 x 5 in)
- 5x7 in (2L)
- 3,5x5 in (L)
- Hagaki
- Busta 10
- Busta DL
- Busta C5

Nota/e

- A4, JIS B5, A5, A6, Hagaki, Busta DL e Busta C5 sono formati di carta internazionali.

Tipo di carta

Selezionare il Tipo di carta dal menu a tendina.

- Comune
- Etichette
- Busta
- Carta fotografica lucida
- Carta fotografica opaca

Luminosità

Impostare il livello di luminosità. Regolare il cursore verso destra per aumentare la luminosità e verso sinistra per ottenere immagini più scure.

Ridimen. copia

Impostare il valore di ridimensionamento per allargare o comprimere la copia del documento dal menu a tendina.

- 100% Predefinito
- 130% Letter-> Legal
- 104% Executive-> Letter
- 97% Letter-> A4
- 93% A4-> Letter
- 85% Letter-> Executive
- Form.pers.*

* È possibile selezionare un intervallo di ridimensionamento personalizzato dal 25% al 400%.

Inserire il numero da **[1]** a **[99]** direttamente nella casella, fare clic su **[+]** o **[-]** per selezionare il valore di ridimensionamento. Il valore predefinito è 100%.

ATTENZIONE

- **[Ridimensiona]** e **[Pagine per lato]** non possono mai essere impostati contemporaneamente. Se una delle due impostazioni è configurata, l'altra sarà reimpostata a **[Ridimensiona]: [100%]** o **[Pagine per lato]: [Una]**.

Pagine per lato

È possibile copiare più pagine su un foglio stampando immagini più piccole di ogni pagina.

- 1 Sollevare il coperchio dello scanner sull'unità.
- 2 Caricare il lato di stampa originale a faccia in giù sul piano dello scanner.
- 3 Chiudere il coperchio dello scanner.
- 4 Fare clic su una delle due opzioni di stampa
 - Una
 - 2 in 1 verticale
 - 2 in 1 orizzontale
 - 4 in 1 verticale
 - 4 in 1 orizzontale



- 5 Fare clic su **[Copia]** o premere il tasto (Copia).
- 6 Rimuovere la prima pagina dal piano dello scanner e posizionare la pagina successiva.
- 7 Fare clic su **[Copia]** o premere il tasto (Copia) per continuare a scansionare la pagina successiva. Ripetere finché non si è effettuata la scansione di tutte le pagine.

ATTENZIONE

- **[Ridimensiona]** e **[Pagine per lato]** non possono mai essere impostati contemporaneamente. Se una delle due impostazioni è configurata, l'altra sarà reimpostata a **[Ridimensiona]: [100%]** o **[Pagine per lato]: [Una]**.

Copia carta di identità

È possibile copiare entrambi i lati di un piccolo documento (ad esempio carta d'identità, biglietti da visita) su una pagina.

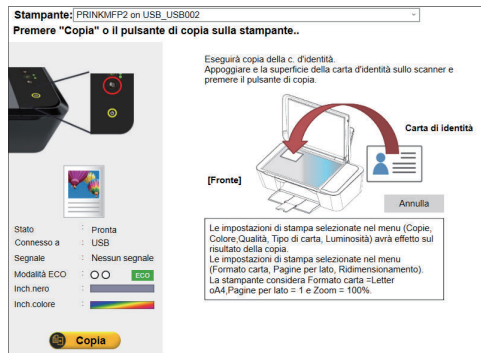

Nota/e

- Questa opzione è valida soltanto con carta formato Lettera o A4.

- 1 Fare clic su **[Avvia copia carta identità]**.
- 2 Caricare la carta comune formato Letter o A4 sul supporto della carta.
- 3 Sollevare il coperchio dello scanner sull'unità.
- 4 Caricare il lato anteriore della carta d'identità a faccia in giù sul piano dello scanner nell'angolo di posizionamento posteriore sinistro con le frecce e fare clic su **[Copia]** o premere il tasto



(Copia). Il processo di copia avrà inizio.



- 5 Sollevare il coperchio dello scanner nella parte superiore dell'unità, capovolgere la carta d'identità e fare clic su **[Copia]** o premere il tasto  (Copia).

Nota/e

- Se sono state modificate le Impostazioni della carta nel Menu di configurazione, anche il valore predefinito di Impostazioni carta nel Menu Copia sarà modificato.

Scanner

È possibile utilizzare una varietà di funzioni dello scanner dal proprio smartphone / tablet o PC. L'applicazione "Scansione" è disponibile se il PC è dotato di una piattaforma Windows®.

La funzione di scansione è disponibile anche tramite un'applicazione chiamata "Acquisizione Immagine" in bundle come default per Mac. o l'App mobile per Android™ e iOS. Per informazioni sull'App, consultare il capitolo "Stampa dallo smartphone/il tablet" a pagina 21.

Nota/e

- Non è possibile utilizzare la funzione di scansione direttamente con questa unità.
- Caricare il lato di stampa originale a faccia in giù sul piano dello scanner. Assicurarsi di allineare la stampa originale all'angolo posteriore sinistro del piano dello scanner con i segni delle frecce.

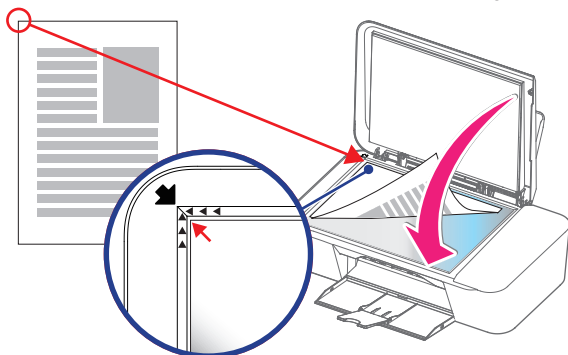

- L'area di lettura dello scanner non è uguale all'area della superficie di scansione. Pertanto, quando si posiziona il documento nell'angolo posteriore sinistro dello scanner, i bordi del documento potrebbero non essere sottoposti a scansione.
- Circa 2 mm (0,079 in) mancanti nel lato corto e circa 0,6 mm (0,024 in) mancanti nel lato lungo dell'area di scansione.

Scansione con l'applicazione [Scansione] di Windows®

Eseguire [Scansione] dal menu [Avvia], come mostrato nella seguente finestra.

Dal menu Start di Windows® selezionare [Tutte le app] > [Prink] > [PRINKMFP2] > [Scansione].

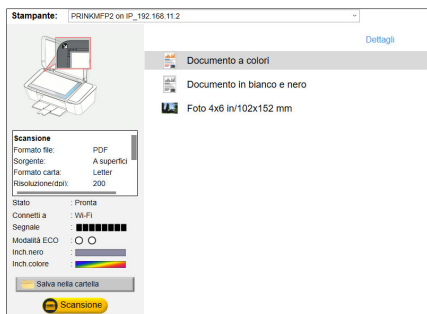

Fare clic su [Scansione] per avviare il processo di scansione.

Impostazioni

Se si desidera modificare le impostazioni di scansione, fare clic su [Dettagli].

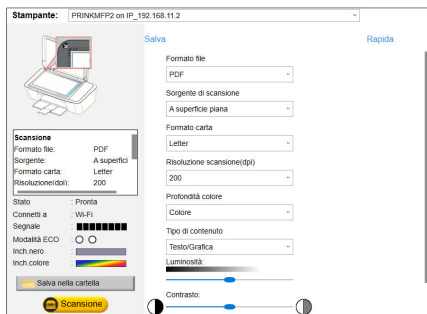

Formato file

Selezionare il formato del file tra i seguenti:

- JPEG
- PDF

Formato carta

Selezionare il formato carta tra le seguenti opzioni:

- A4
- Executive
- Statement
- A4
- B5(JIS)
- A5
- A6
- 4x6 in (Postcard/KG)
- 3x5 in (Index Card)
- 2L (5x7 in)
- L(3,5x5 in)
- Hagaki
- Busta 10
- Busta DL
- Busta C5
- Flatbed intero (216x297 mm)

Nota/e

- A4, A5, A6, Busta DL Busta C5 sono formati di carta internazionali.
- "Flatbed intero (216x297 mm)" è l'impostazione che attiva la scansione di tutto il piano dello scanner.

Risoluzione scansione (dpi)

Selezionare la risoluzione di scansione tra le seguenti opzioni:

- 75 dpi
- 100 dpi
- 150 dpi
- 200 dpi
- 300 dpi
- 600 dpi
- 1200 dpi

Nota/e

- La scansione a 1200 dpi o superiore è disponibile nell'applicazione "Scansione ad alta risoluzione" inclusa con il software.

Profondità colore

Selezionare la profondità colore della scansione tra le seguenti opzioni:

- A colori
- Bianco e nero
- Grigio

Tipo di contenuto:

Specificare il tipo di contenuto del documento da scansione tra le seguenti opzioni:

- Testo
- Testo/Grafica
- Foto

Luminosità

Selezionare il livello di luminosità. Spostare la barra verso l'estremità sinistra per impostare la riproduzione più scura. Spostare la barra verso l'estremità destra per impostare la riproduzione più chiara. Il livello di luminosità si rifletterà sui dati scansionati.

Contrasto

Selezionare il livello di contrasto. Spostare la barra verso l'estremità sinistra per ridurre il contrasto. Spostare la barra verso l'estremità destra per aumentare il contrasto. Il livello di contrasto si rifletterà sui dati scansionati.

Rimozione sfondo:

Selezionare "Rimozione sfondo" per rimuovere lo sfondo sui dati di scansione. La funzione di rimozione dello sfondo consente di regolare la quantità di sfondo visibile nei dati di scansione.

Salva nella cartella

Se si desidera modificare la cartella in cui salvare il file scansionato, fare clic su [Salva nella cartella].

- 1 Fare clic su [Salva nella cartella] e sarà visualizzata la finestra [Cerca cartella].
- 2 Selezionare la cartella in cui salvare il file scansionato e fare clic su [OK].
- 3 Il file scansionato verrà salvato nella cartella selezionata.
 - La cartella scelta sarà selezionata automaticamente alla scansione successiva. Se si desidera salvare il file scansionato in una cartella diversa, eseguire i passaggi 1 e 2.

Scansione in Mac

Eseguire l'applicazione Acquisizione immagine. (La scansione con altre applicazioni come "Anteprima" è un processo molto simile.)

Modalità di scansione semplificata

Nell'interfaccia dello scanner "semplificata", attenersi alla seguente procedura:

- 1 Posizionare il documento di cui si desidera eseguire la scansione sul piano dello scanner.
- 2 Aprire Acquisizione immagine nella cartella Applicazioni.
- 3 Selezionare questa unità dall'elenco dei dispositivi.
- 4 Selezionare la destinazione desiderata per il salvataggio del documento scansionato dal menu a comparsa **[Scan To]**.
- 5 Fare clic su **[Scansione]** per avviare il processo di scansione.
- 6 Una volta completata la scansione sul monitor comparirà un'anteprima.

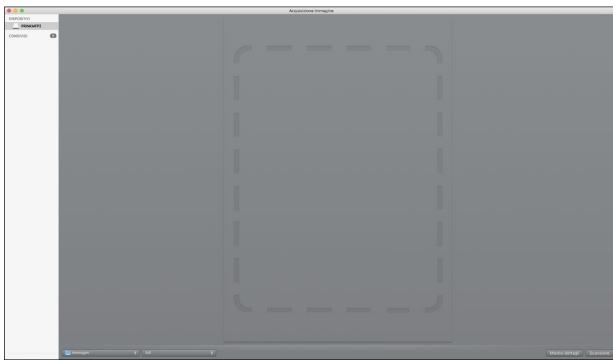

Opzioni di scansione avanzate

Nell'interfaccia "semplificata" dello scanner, fare clic su **[Mostra dettagli]** se si desidera entrare in una modalità di scansione dettagliata con opzioni più avanzate.

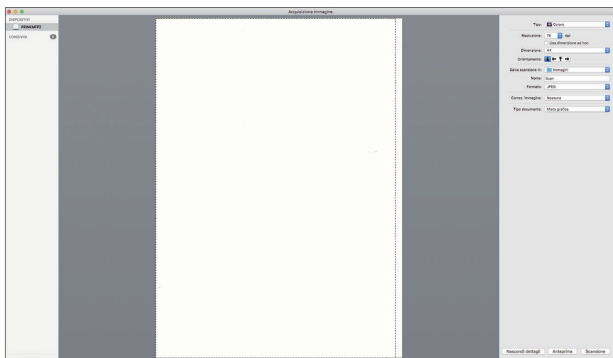

Tipo:

Selezionare il tipo di scansione tra le seguenti opzioni:

- A colori
 - Bianco e nero
 - Testo
- Scegliere "Colore" per eseguire la scansione di un oggetto a colori.
- Scegliere "Bianco e Nero" per eseguire la scansione di un oggetto in scala di grigi (256 o migliaia di grigi).
- Scegliere "Testo" per eseguire la scansione di documenti di testo.
- L'opzione **[Unisci in un unico documento]** è disponibile solo se viene selezionato il formato PDF o TIFF. Per salvare più pagine in un singolo file, selezionare la rispettiva casella di controllo.

Risoluzione

Selezionare la risoluzione di scansione tra le seguenti opzioni:

- 75 dpi
 - 150 dpi
 - 600 dpi
 - 100 dpi
 - 200 dpi
 - 1200 dpi
- Selezionare la casella di controllo **[Usa dimensione ad hoc]** per abilitare i campi **[Formato]** per specificare la larghezza e l'altezza di scansione desiderate. Selezionare pixel, pollici o cm (centimetri).

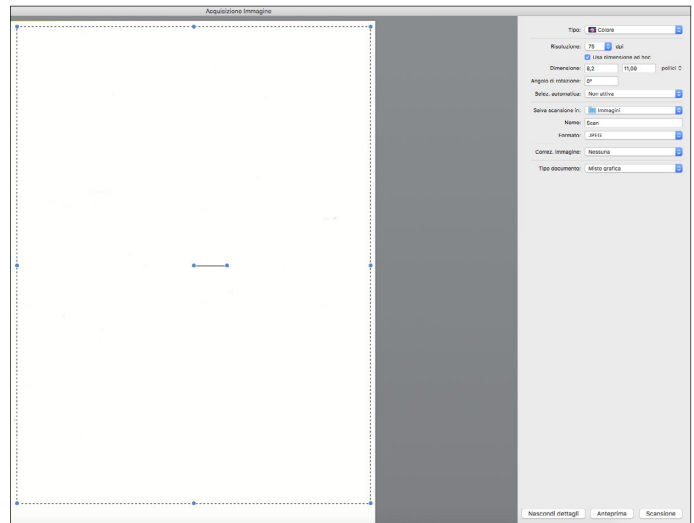

Angolo di rotazione:

Impostare il numero di gradi per la rotazione in senso orario dell'immagine scansionata.

Selez. automatica:

Scegliere una delle seguenti opzioni dal menu pop-up **[Selez. Automatica]**.

[Off]	per selezionare normalmente l'oggetto.
[Rileva elementi separati]	per selezionare automaticamente e raddrizzare gli oggetti da scansionare.
[Rileva riquadro dell'elemento]	per includere tutti gli elementi sul piano dello scanner in una sola immagine.

Salva scansione in:

Selezionare la destinazione desiderata in cui si desidera salvare il documento scansionato.

Nome:

Inserire il nome delle immagini scansionate. Per scansioni multiple, il nome immesso farà parte di scansioni con nome incrementale. Per esempio, inserire "doc", e i nomi delle immagini scansionate saranno "doc1.jpeg", "doc2.jpeg", e così via.

Formato:

Selezionare il formato delle immagini della scansione tra i seguenti:

- JPEG
 - BMP
 - TIFF
 - PDF
 - PNG
- L'opzione **[Unisci in un unico documento]** è disponibile solo se viene selezionato il formato PDF o TIFF. Per salvare più pagine in un singolo file, selezionare la rispettiva casella di controllo.

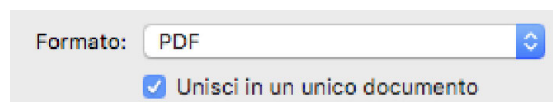

Correzione immagine:

Quando è selezionato **[Manuale]**, è possibile la regolazione dei seguenti parametri.

Tipo documento:

Selezionare il tipo di documento da scansionare di seguito:

- Solo testo
- Foto
- Testo e immagini

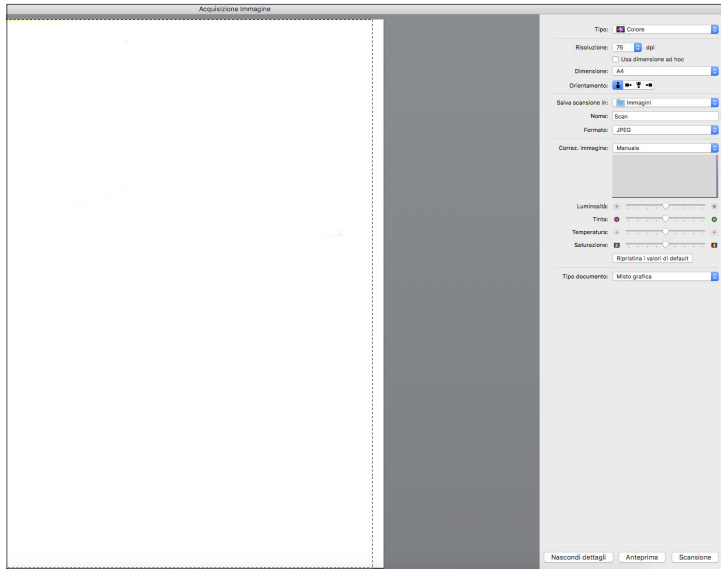

Se si sceglie [Colore] in [Tipo]

[Luminosità]	per regolare il bilanciamento tra chiaro e scuro.
[Tinta]	per regolare il bilanciamento del colore tra rosso e verde.
[Temperatura]	per regolare il bilanciamento del colore tra caldo e freddo.
[Saturazione]	per regolare la vivacità dei colori.

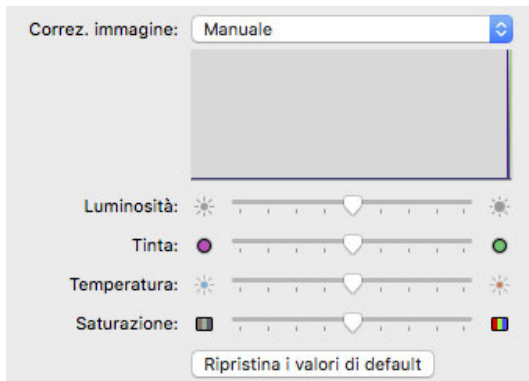

Se si sceglie [Bianco e Nero] in [Tipo]

[Luminosità]	per regolare il bilanciamento tra chiaro e scuro.
[Contrasto]	per regolare il bilanciamento tra nitidezza e morbidezza.



Se si sceglie [Testo] in [Tipo]

- **[Soglia]** per regolare il punto di transizione tra lo scuro e il chiaro.

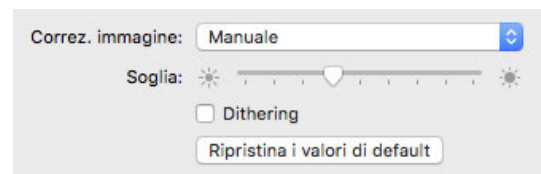

Nota/e

- Quelle immagini vengono create in base allo schermo di OS X 10.11. Se la versione del sistema operativo è diversa o il sistema operativo viene aggiornato, è possibile che il display sullo schermo cambi.
- Se viene selezionata la casella Retinatura, la stampante utilizzerà solo puntini bianchi e neri o colorati e nessun puntino in scala di grigi o multicolore (per esempio, le foto sui giornali sono retinate).

Impostazioni

È possibile impostare l'unità a proprio piacimento, a seconda delle esigenze.

Dal menu Start, attivare **[Impostazione dispositivo]**.

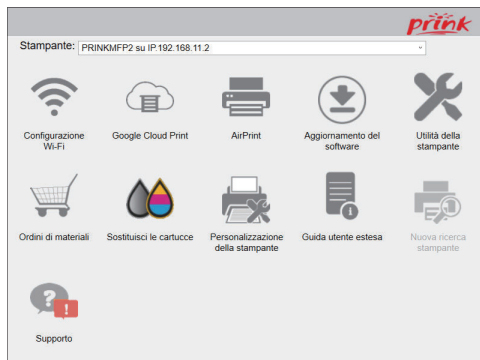

Configurazione Wi-Fi

È possibile impostare le seguenti impostazioni Wi-Fi.

Fare clic su **[Configurazione Wi-Fi]**.

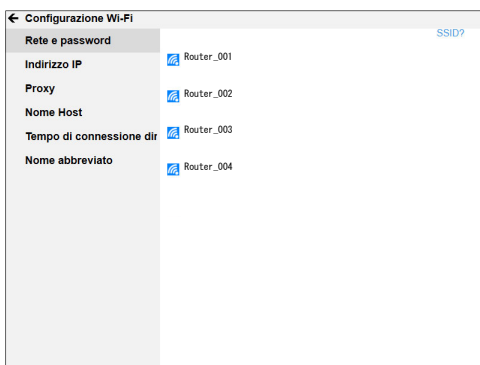

Rete e password

Se si desidera connettersi a un router manualmente, seguire la seguente procedura.

1 Fare clic sul SSID della rete alla quale si desidera connettersi.

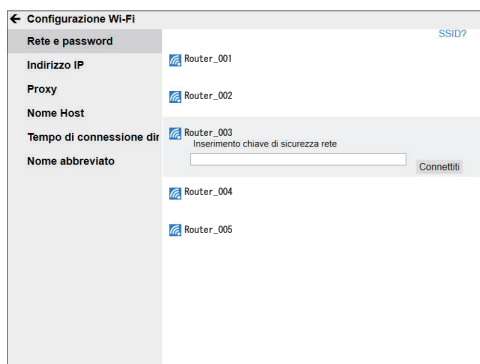

2 Inserire la password e fare clic su **[Connettiti]**.

Indirizzo IP

1 Fare clic su **[Indirizzo IP]**.

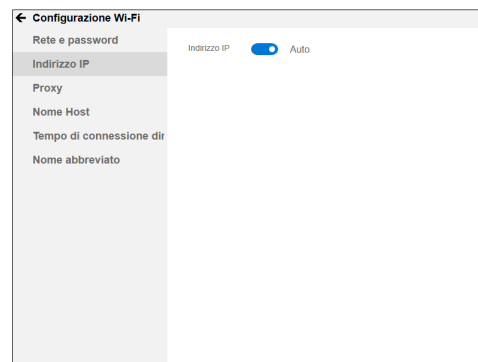

2 Selezionare **[Auto]** o **[Indirizzo IP]**.

[Auto] Modalità DHCP (Dynamic Host Control Protocol)

È facile ottenere automaticamente l'indirizzo IP di questa unità dalla rete.

[Indirizzo IP] Modalità statica

Impostare manualmente l'indirizzo della rete.

3 Se si seleziona **[Manuale]**, impostare le voci di seguito.

- Indirizzo IP
- Gateway predefinito
- Indirizzo di sottorete
- Indirizzo DNS

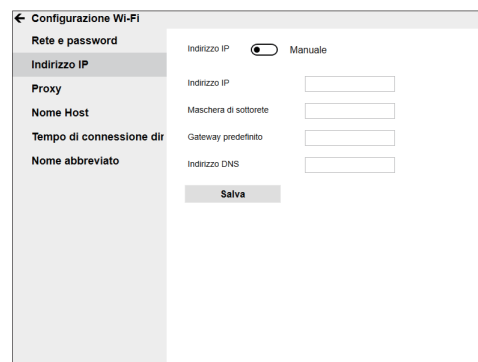

4 Fare clic su **[Salva]**.

Proxy

1 Fare clic su **[Proxy]**.

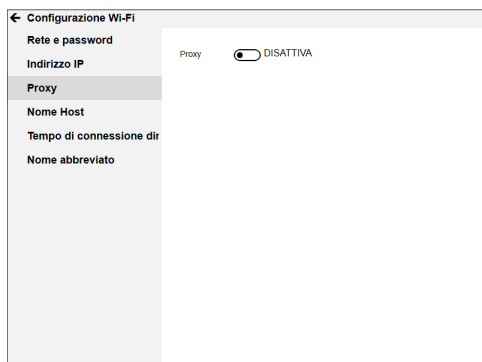

2 Selezionare **[DISATTIVA]** o **[Proxy]**.

3 Se si seleziona **[Proxy]**, impostare le voci di seguito.

- Indirizzo
- Porta

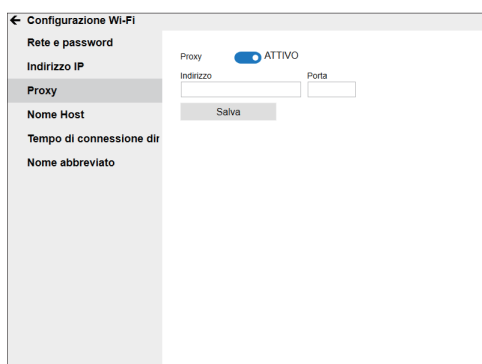

4 Fare clic su **[Salva]**.

Nome Host

1 Fare clic su **[Nome Host]**.

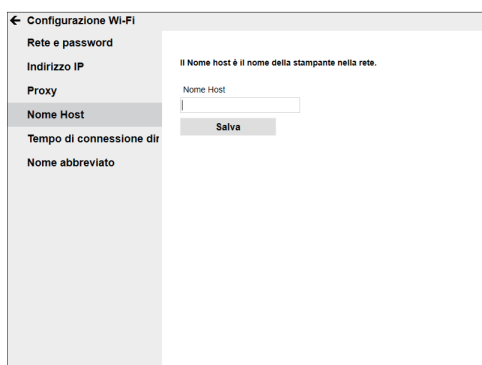

- Viene visualizzato il nome dell'host corrente.

2 Se si desidera cambiarlo, inserire il nuovo nome nel campo "Nome host".

3 Dopo aver inserito il nome dell'host, fare clic su **[Salva]**.

Tempo di connessione diretta

1 Fare clic su **[Tempo di connessione diretta]**.



2 Selezionare il Tempo di connessione diretta dal menu a tendina.

- Disconnetti
- 5 min
- 10 min
- 60 min
- Illimitato

- Se si seleziona **[Illimitato]**, quando il dispositivo mobile è connesso tramite Modalità diretta fino alla selezione di **[Disconnetti]** questa unità rimane nella Modalità diretta.
- Se si seleziona **[Disconnetti]**, la Connessione diretta sarà terminata immediatamente.

Nome abbreviato

1 Fare clic su **[Nome abbreviato]**.



2 Inserire il nome che si desidera.

3 Dopo aver inserito il nome abbreviato, fare clic su **[Salva]**.

Google Cloud Print™

È possibile configurare le impostazioni Google Cloud Print™.

– Fare clic su **[Google Cloud Print]**.

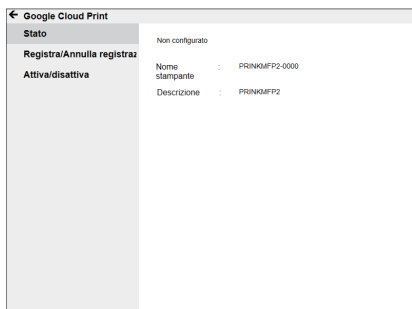

Stato

- 1 Lo stato della connessione (o registrazione) Google Cloud Print™, il nome dell'unità e la descrizione dell'unità saranno visualizzati.

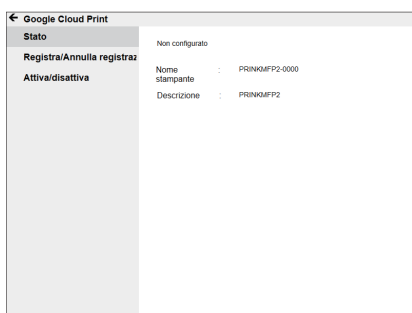

La tabella seguente mostra la registrazione al servizio Google Cloud Print™ e lo stato di connessione di questa unità.

Stato	Stato dell'unità
Non configurata	L'unità non è registrata al servizio Google Cloud Print™. La funzione Google Cloud Print™ non è disponibile.
Disattivato	Il servizio Google Cloud Print™ è stato disattivato. La funzione Google Cloud Print™ non è disponibile. (L'unità è registrata al servizio Google Cloud Print™.)
Non connessa	L'unità non è connessa al servizio Google Cloud Print™. La funzione Google Cloud Print™ non è disponibile. (L'unità è registrata al servizio Google Cloud Print™.)
Connessa	L'unità è connessa al servizio Google Cloud Print™. La funzione Google Cloud Print™ è disponibile. (L'unità è registrata al servizio Google Cloud Print™.)
Disconnessa	L'unità è stata disconnessa dal servizio Google Cloud Print™. La funzione Google Cloud Print™ non è disponibile. (L'unità è registrata al servizio Google Cloud Print™.)
Registrazione in corso	La procedura di registrazione per usufruire del servizio Google Cloud Print™ è in corso. La funzione Google Cloud Print™ non è disponibile. La registrazione deve essere completata. Attendere prego.

Registra su Google Cloud Print™

- 1 Fare clic su **[Registra/Annulla registraz.]**.



- 2 Fare clic su **[Avvia]** e la registrazione avrà inizio. L'unità stamperà un URL di registrazione per la registrazione Google Cloud Print™.

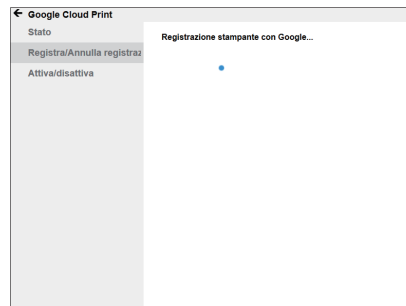

Nota/e

- Caricare carta comune di formato Letter o A4.

- 3 Accedere all'URL di registrazione entro 14 minuti e seguire le istruzioni.

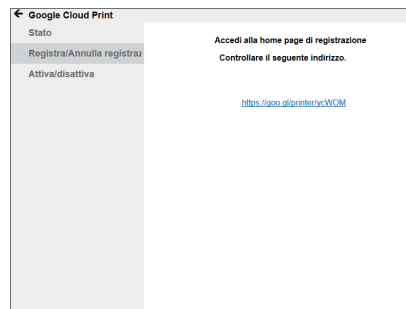

Attivazione/disattivazione

- 1 Fare clic su **[Attiva/disattiva]**.

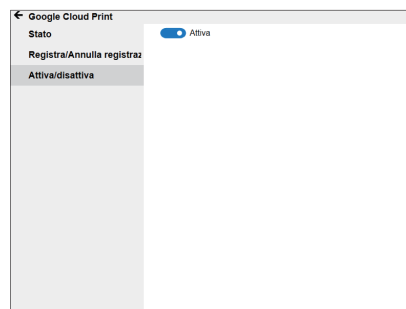

- 2 Selezionare **[Attiva]** o **[Disattiva]**.

Selezione dell'azione	Azione
Registra	Registra su Google Cloud Print™
Annulla registrazione	Annulla la registrazione da Google Cloud Print™
Attiva	Attiva Google Cloud Print™
Disattiva	Disattiva Google Cloud Print™

AirPrint

Attivare o disattivare la funzione AirPrint.

- 1 Selezionare **[Attiva]** o **[Disattiva]**.

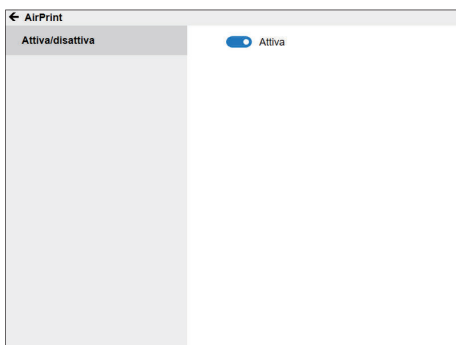

Aggiornamento del software

È possibile aggiornare il software della stampante.

- 1 Fare clic **[Aggiorna ora]** e l'aggiornamento si avvierà in automatico.

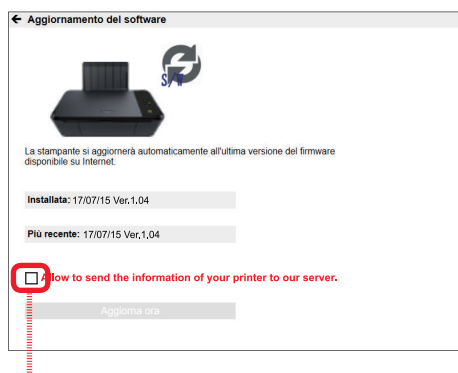

Una volta spuntata la casella , il server riceverà i dati della stampante.

Utilità della stampante

È possibile eseguire operazioni di manutenzione.

- Fare clic su **[Utilità della stampante]**.

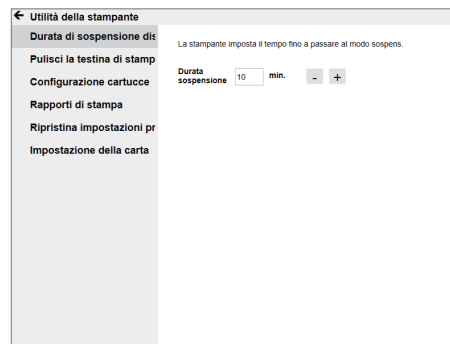

Durata di sospensione dispositivo

È possibile impostare l'intervallo di tempo trascorso il quale l'unità entra nella Modalità Sospensione.

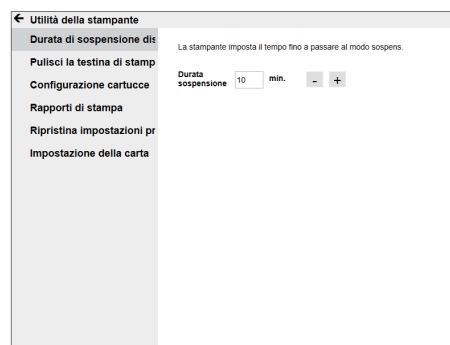

- 1 Inserire il numero da **[1]** a **[120]** direttamente oppure fare clic sui pulsanti **[-]** o **[+]** per retrocedere o avanzare minuto per minuto.

Pulire la testina

- 1 Caricare carta comune di formato Letter o A4.
- 2 Fare clic su **[Pulisci la testina di stampa.]**.

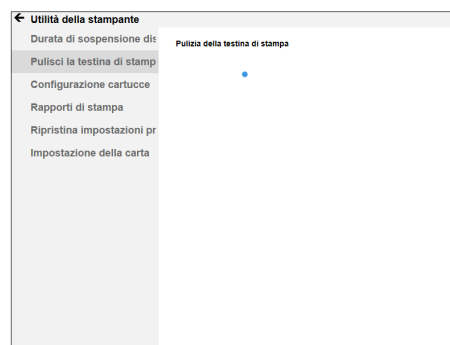

- 3 Viene stampata una pagina forzando l'inchiostro attraverso gli ugelli delle cartucce di inchiostro per pulirli.
- 4 Stampare nuovamente il documento per verificare che la qualità di stampa è migliorata.

■ Configurazione cartucce

Stampare il motivo di allineamento per la regolazione dell'allineamento. Leggendo il motivo con lo scanner, l'allineamento della stampante viene ottimizzato e la qualità di stampa migliora.

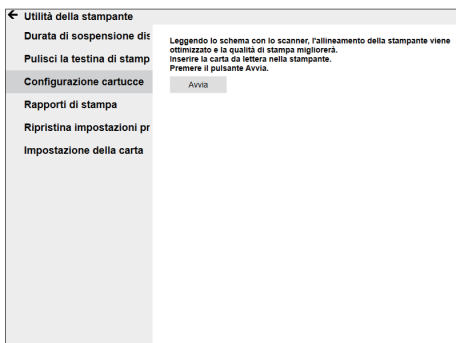

- 1 Caricare carta comune di formato Letter o A4.
- 2 Fare clic su **[Configurazione cartucce]**.

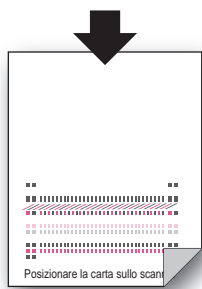
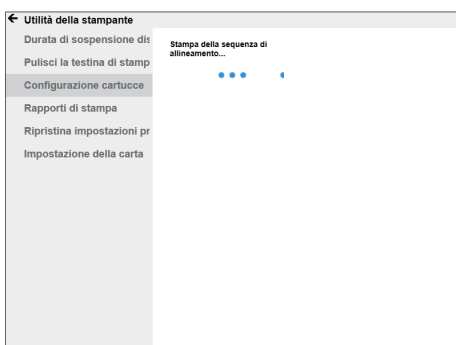

- 3 Fare clic su **[Avvia]**.



- 4 L'unità inizia a stampare il motivo di allineamento.

- Il LED  (Accensione) si illumina e poi lampeggia rapidamente. Lo schema di illuminazione dei LED è "Lampeggiante 6" .

» Si rimanda a "Significato del comportamento dei LED e spie" a pagina 9.

- 5 Aprire il coperchio dello scanner sull'unità. Caricare il lato anteriore del risultato del motivo di allineamento a faccia in giù all'angolo di posizionamento del vetro dello scanner (vedere sotto), quindi fare clic su **[Avanti]** per avviare la regolazione dell'allineamento dopo aver chiuso il coperchio dello scanner.

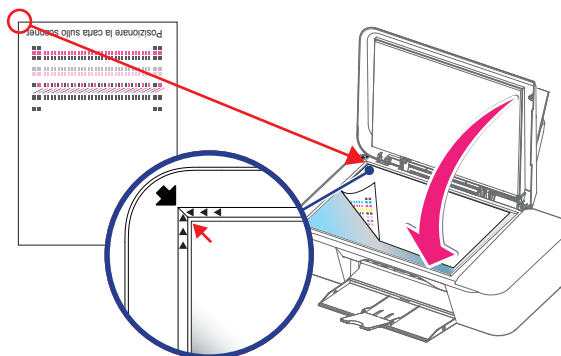

- 6 L'unità avvierà la scansione del motivo di allineamento per impostare un adeguato allineamento di questa unità.

- 7 Una volta completato l'allineamento, sullo schermo del PC viene visualizzato il messaggio **[Termina Config. cartucce]**.

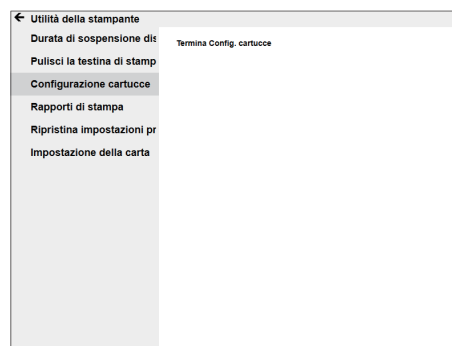

Rapporti di stampa

Stampare le informazioni di configurazione.

- 1 Fare clic su **[Rapporti di stampa]**.
- 2 Fare clic su **[Avvia]** per avviare la stampa del rapporto di configurazione.

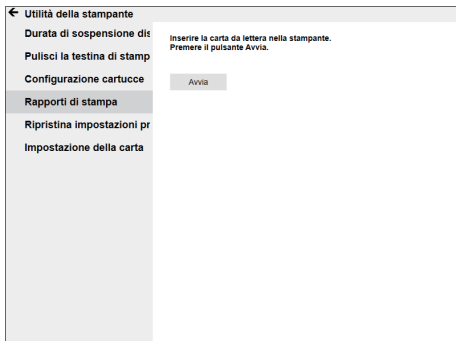

Ripristino delle impostazioni predefinite di fabbrica

Tutte le impostazioni dell'unità saranno ripristinate alle impostazioni di fabbrica.

- 1 Fare clic su **[Ripristina impostazioni predefinite di fabbrica]**.

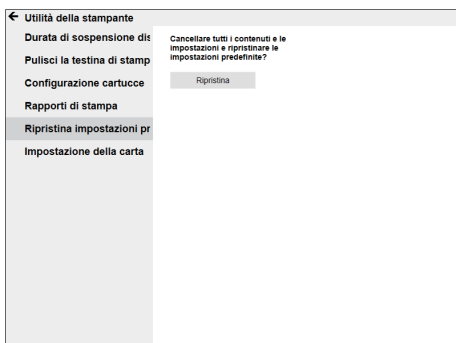

- 2 Fare clic su **[Ripristina]**.
 - Selezionando **[Ripristina]**, saranno ripristinate tutte le impostazioni predefinite di fabbrica e l'unità sarà riavviata.

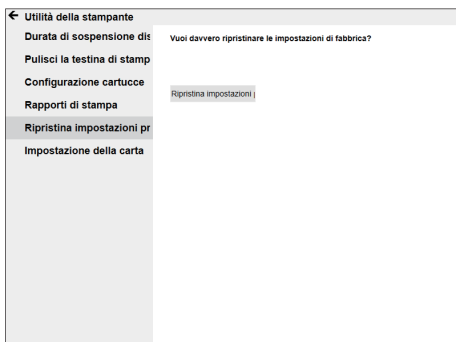

- 3 Fare clic su **[Ripristina impostazioni predefinite di fabbrica]**.

Impostazione della carta

Imposta il tipo e il formato della carta.

Nota/e

- Se si modificano le seguenti impostazioni della carta, saranno modificati anche i valori predefiniti delle impostazioni carta nel menu Copia.
 - Questa impostazione influirà anche sull'impostazione del formato carta AirPrint.
- Fare clic su **[Impostazione della carta]**.

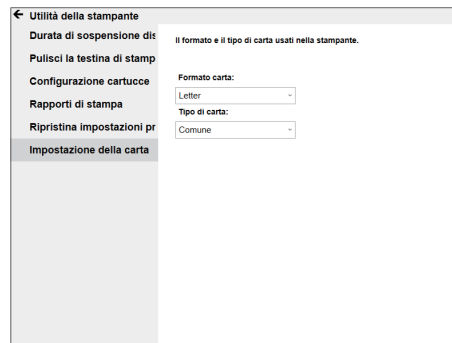

Formato carta

Impostare il formato carta per la copia del documento.

- 1 Selezionare il Formato carta dal menu a tendina.
 - A4
 - Legal
 - Executive
 - Statement
 - A4
 - JIS B5
 - A5
 - A6
 - Postcard (4 x 6 in)
 - Index Card (3 x 5 in)
 - 5 x 7 in. (2L)
 - 3,5 x 5 in. (L)
 - Hagaki
 - Busta 10
 - Busta DL
 - Busta C5

Nota/e

- A4, A5, A6, Busta DL Busta C5 sono formati di carta internazionali.

Tipo di carta

- 1 Selezionare il Tipo di carta dal menu a tendina.
 - Comune
 - Etichette
 - Busta
 - Carta fotografica lucida
 - Carta fotografica opaca

Interfaccia web

L'interfaccia web è disponibile su tutti i sistemi operativi. È possibile accedere all'interfaccia web con un browser Internet sul PC ed eseguire molte impostazioni diverse per l'unità. È possibile accedere all'interfaccia web se l'unità è collegata a una rete tramite una connessione wireless.

Nota/e

- Prima di iniziare, assicurarsi che il PC e l'unità siano collegati alla STESSA RETE.
- Quando l'unità è connessa alla rete, il LED  (Wireless) si illumina.

Conferma dell'indirizzo IP

Sarà necessario l'indirizzo IP corrente dell'unità per accedere all'interfaccia web. In alternativa, è possibile verificare l'indirizzo IP anche stampando il Rapporto di configurazione.

» Si rimanda a "Rapporti di stampa" a pagina 43.

Report di configurazione		[2017-07-04 07:42:39(UTC)]
Informazioni sul dispositivo		
Nome del modello	Prink PRINKMFP2	
Numero di serie	XXXXXXXXXXXXXXXXXX	
Versione del Firmware	X.XX.XXX (XXXXXXXXXX)	
Informazioni sulle statistiche del dispositivo		
Pagina stampata	44	
Pagina sottoposta a scansione	65	
Informazioni sulla fornitura		
Cartuccia nera		
Stato della cartuccia	Installato	
Tipo di cartuccia	XXL	
Livello di inchiostro	43%	
Cartuccia a colori		
Stato della cartuccia	Installato	
Tipo di cartuccia	XXL	
Livello di inchiostro	75%	
Configurazione del dispositivo		
Lingua	Italiano	
Formato carta predefinito	Letter	
Tipo di carta predefinito	Plain	
Time-out sospensione	10 min	
Percorso di accesso EWS	http://xxx.xxx.xxx.xxx	
Informazioni di rete		
:	:	:
:	:	:

Percorso di accesso EWS  http://xxx.xxx.xxx.xxx

Indirizzo IP dell'unità

Richiamo dell'interfaccia web

Per il primo utilizzo, è necessario impostare la password per ottenere l'intera funzionalità sull'interfaccia Web. Dopo aver impostato la password, non è più necessario impostare la password.

- 1 Avviare un browser Internet su un PC connesso alla rete.

Nota/e

Browser Internet idoneo

- Consigliamo il seguente browser Internet.
 - Windows®: Internet Explorer® (versione 8.0 o successiva)
 - Mac: Safari (versione 1.3 o successiva)

- 2 Inserire l'indirizzo IP dell'unità nella barra degli indirizzi del browser.

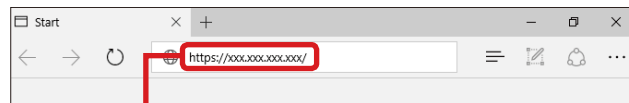

http://xxx.xxx.xxx.xxx  Indirizzo IP dell'unità

- 3 Sarà visualizzata la schermata seguente.

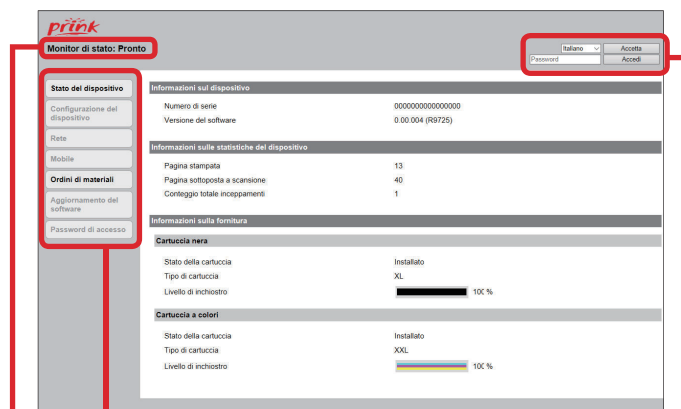

Fare clic sulla voce per controllare le informazioni o modificarne le impostazioni.

Lo stato della stampante viene visualizzato qui. [Pronto / Occupato / Status message]

Per maggiori dettagli sui messaggi di stato e su come correggere i problemi consultare il capitolo "Messaggi di stato e comportamenti dei LED".

» Si rimanda al capitolo "Messaggi di stato e comportamenti dei LED" a pagina 57.

Modifica la lingua di visualizzazione.

Dopo aver selezionato la lingua, fare clic su [Accetta]. Inserire "admin" nel campo "Password", quindi fare clic su [Accedi] e creare la password desiderata.

» Si rimanda al capitolo "Password di accesso" a pagina 47.

Stato del dispositivo

È possibile controllare lo stato dell'unità, compreso il livello di inchiostro rimanente.

Configurazione del dispositivo

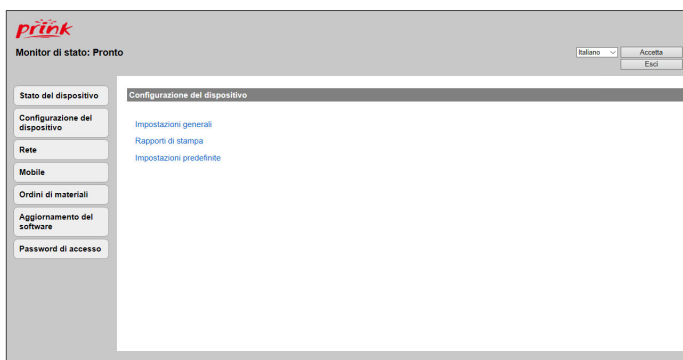

Impostazioni generali

È possibile modificare i seguenti elementi.

- Formato/tipo di carta predefinito
Se si modifica questa impostazione, viene modificato anche il formato/tipo carta predefinito nelle impostazioni del menu Copia.
- Tempo prima dell'attivazione della Modalità Sospensione
È possibile modificare il tempo che deve trascorrere prima che l'unità entri nella Modalità Sospensione a partire da [1 min/10 min/20 min/30 min/40 min/50 min/60 min/70 min/80 min/90 min/100 min/110 min/120 min].

Rapporti di stampa

È possibile stampare il rapporto di configurazione.

Impostazioni predefinite

È possibile ripristinare le impostazioni predefinite per l'unità.

Nota/e

- L'unità si riavvia automaticamente dopo il reset alle impostazioni di fabbrica. (L'interfaccia web sarà disconnessa.)

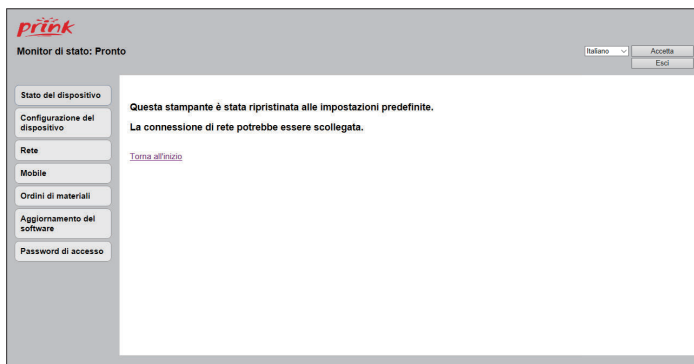

Rete

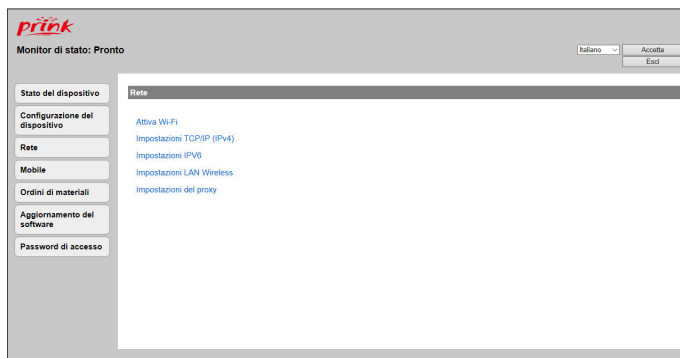

Se necessario, è possibile confermare o impostare lo stato della rete. Se non si ha familiarità con la gestione della rete, utilizzare le impostazioni predefinite.

Nota/e

- Prestare attenzione se si desidera assegnare manualmente l'indirizzo IP. Se l'indirizzo IP immesso non è corretto, non sarà possibile collegare l'unità. Se non è possibile collegare l'unità dopo una modifica della configurazione, ripristinare le impostazioni predefinite di fabbrica sull'unità.
» Si rimanda a "Ripristino delle impostazioni predefinite di fabbrica" a pagina 43.
- Quando si modifica il collegamento dell'unità, l'interfaccia web viene scollegata. Se necessario, ricollegare l'interfaccia web.

Attivazione del Wi-Fi

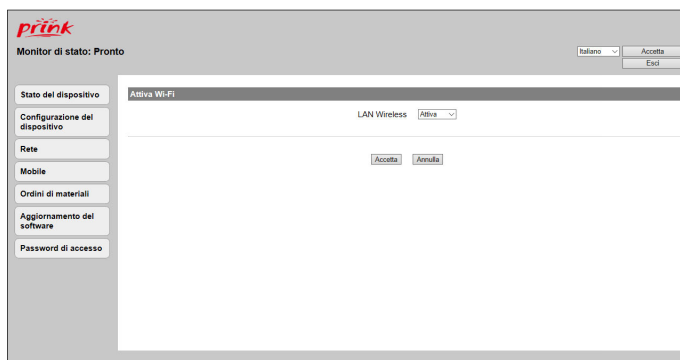

È possibile attivare/disattivare la funzione Wireless.

Nota/e

- Anche se la funzione wireless è impostata su Disattivata, connettendosi tramite Easy Simple Print, la funzione Wireless sarà valida.
- Dopo aver collegato l'unità al punto di accesso/router, se si disattiva la connessione Wi-Fi, non sarà possibile operare dall'interfaccia web. Se ci si connette nuovamente alla rete Wi-Fi, premere il tasto  (Wireless).

Impostazioni TCP/IP (IPv4)

Monitor di stato: Pronto

Stato del dispositivo: Pronto

Impostazioni TCP/IP (IPv4)

Nome Host	PRINKMFP2-0000
Indirizzo MAC	EC:F0:DE:3C:E3:59
Sorgente IP	DHCP
Indirizzo IP	192.168.11.2
Maschera di sottorete	255.255.255.0
Indirizzo del gateway	192.168.11.1
Server DNS primario	192.168.11.1
Server DNS secondario	0.0.0.0
Server WINS primario	0.0.0.0
Server WINS secondario	0.0.0.0

Accetta Annulla

È possibile modificare Sorgente IP/Indirizzo IP o simili.

Nota/e

- Il valore iniziale della Sorgente IP wireless è DHCP (Dynamic Host Control Protocol).

Impostazioni IPv6

Questa unità supporta il protocollo IPv6 per supportare AirPrint. È possibile controllare le informazioni su IPv6.

Impostazioni della LAN Wireless

Monitor di stato: Pronto

Stato del dispositivo: Pronto

Impostazioni LAN Wireless

Nome della rete (SSID)	W02445E80C2_G-1
Modalità di protezione	WPA2/WPA3-PSK
Formato della password	ASCII
Password	****

Accetta Annulla

- È possibile modificare le impostazioni di connessione impostando i valori SSID / Protezione / Password per connessione wireless.

Impostazioni del proxy

Monitor di stato: Pronto

Stato del dispositivo: Pronto

Impostazioni del proxy

Proxy	Disattiva
Indirizzo del server	
Numero porta	

Accetta Annulla

- È possibile connettersi a Internet tramite un server proxy.

Dispositivo mobile

AirPrint

È possibile configurare le impostazioni per AirPrint.

- » Si rimanda a “AirPrint” a pagina 23 per maggiori informazioni.

Nota/e

- Quando si seleziona **[Installazione del certificato]** o **[Generazione richiesta di certificato]**, è possibile impostare le comunicazioni crittografate.

Configurazione di AirPrint

È possibile attivare / disattivare la funzione AirPrint. Se è impostata su Attiva, è possibile stampare utilizzando AirPrint.

Monitor di stato: Pronto

Stato del dispositivo: Pronto

Configurazione AirPrint

AirPrint attivo	On
Nome abbreviato	PRINK-PRINKMFP2
Posizione della stampante	Unknown
Latitudine della geolocalizzazione	gradi
Longitudine della geolocalizzazione	gradi
Altitudine della geolocalizzazione	m

Accetta Annulla

- Il nome della stampante (Nome abbreviato) e le sue informazioni vengono visualizzati quando si utilizza AirPrint.

Google Cloud Print™

È possibile configurare le impostazioni Google Cloud Print™.

Monitor di stato: Pronto

Stato del dispositivo: Pronto

Google Cloud Print

Stato	Non configurato
Nome della stampante GCP	PRINKMFP2-0000
Descrizione GCP	PRINKMFP2
Intervallo Ping XMPP più lungo	5 min
Seleziona azione	Registra su Google Cloud Print

Accetta Annulla

- Sarà mostrato lo stato di registrazione e connessione a Google Cloud Print™. Per ulteriori informazioni, si rimanda al Capitolo “Google Cloud Print™”.
 - » Si rimanda a “Google Cloud Print™” a pagina 40 per maggiori informazioni.
- Il nome della stampante e le relative informazioni vengono visualizzati durante l’uso di Google Cloud Print™.

Selezione dell'azione

È possibile configurare quanto segue per l'impostazione Google Cloud Print™.

Dopo aver selezionato l'azione desiderata, fare clic su **[Accetta]**.

Selezione dell'azione	Azione
Registra su Google Cloud Print	Registra su Google Cloud Print™
Disattiva Cloud Print	Disattiva Google Cloud Print™
Sospendi Cloud Print	Sospende Google Cloud Print™
Attiva Cloud Print	Attiva Google Cloud Print™
Riprendi Cloud Print	Riprende Google Cloud Print™
Annulla registrazione a Google	Annulla la registrazione a Google Cloud Print™
Cancella registrazione	Cancella la registrazione a Google Cloud Print™
Imposta intervallo ping XMPP	Impostare il tempo di intervallo per comunicare con il servizio Google Cloud Print™.

* *Solitamente, l'intervallo ping XMPP deve essere impostato a 5 minuti (valore predefinito).

Per modificare questa impostazione, selezionare **[Imposta intervallo Ping XMPP]** in **[Seleziona azione]** e scegliere l'intervallo di comunicazione da 1 minuto a 10 minuti.

☐ Nota/e

- Quando si seleziona **[Registra su Google Cloud Print]**, assicurarsi di caricare la carta in formato Letter o A4.

Ordini di materiali

Se si desidera acquistare materiali di consumo, visitare il sito web all'indirizzo <http://prinkprima.prink.it>

Aggiornamento del software

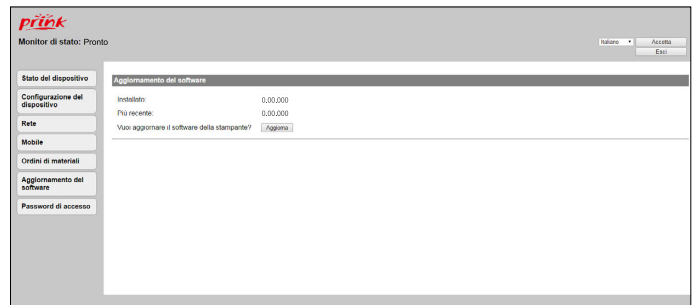

- Se è disponibile l'aggiornamento del software per questa unità, viene visualizzato il pulsante **Aggiorna**. Premerlo e avviare l'aggiornamento del software.
- Se il software installato corrisponde all'ultima versione, il pulsante **Aggiorna** non viene visualizzato.

Password di accesso

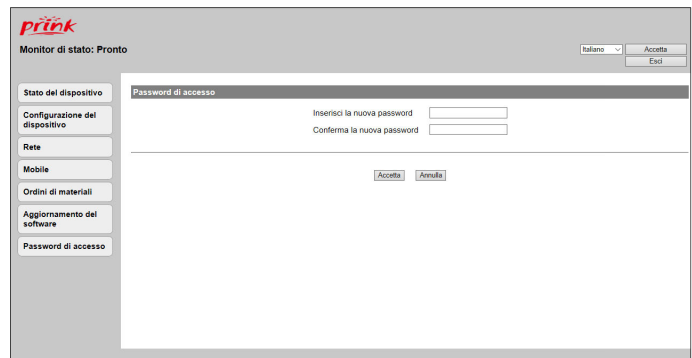

- Una volta effettuato l'accesso all'interfaccia web con "admin", è necessario modificare la password.

☐ Nota/e

- Annotare la password nel caso in cui si dovesse dimenticarla.
- Se si è dimenticata la password, è possibile eseguire **[Ripristina impostazioni predefinite di fabbrica]** per ripristinare tutte le impostazioni, compresa la password, ai valori predefiniti di fabbrica. Dopo aver ripristinato l'unità, è possibile effettuare il login con la password predefinita "admin".
- Le password, costituite da 1 a 32 caratteri, possono contenere solo caratteri alfanumerici.
- La password "admin" predefinita fornisce l'accesso completo a tutte le funzioni di impostazione, ma può consentire l'accesso da parte di terzi non autorizzati. Si consiglia di modificare la password.

Assistenza

Nota/e

- In caso di problemi, vedere le notifiche su Status Messenger (Windows®).
- » Si rimanda a “Status Messenger per Windows®” a pagina 24.

Verifica dei livelli di inchiostro

Utilizzo del PC

- » Si rimanda a “Stato del dispositivo” a pagina 45.

Sostituzione della cartuccia d'inchiostro

ATTENZIONE

Utilizzare materiali di consumo originali!

- Utilizzare solo materiali di consumo originali. Questi sono disponibili presso i negozi specializzati o attraverso il nostro servizio d'ordine. Altri materiali di consumo possono causare danni all'unità.

Osservare le istruzioni sull'imballaggio

- Seguire le istruzioni sull'imballaggio dei materiali di consumo.

- 1 Aprire l'unità sollevando lo sportello dell'inchiostro.

NON aprire durante un processo di stampa!

- Non aprire mai lo sportello dell'inchiostro durante la stampa.

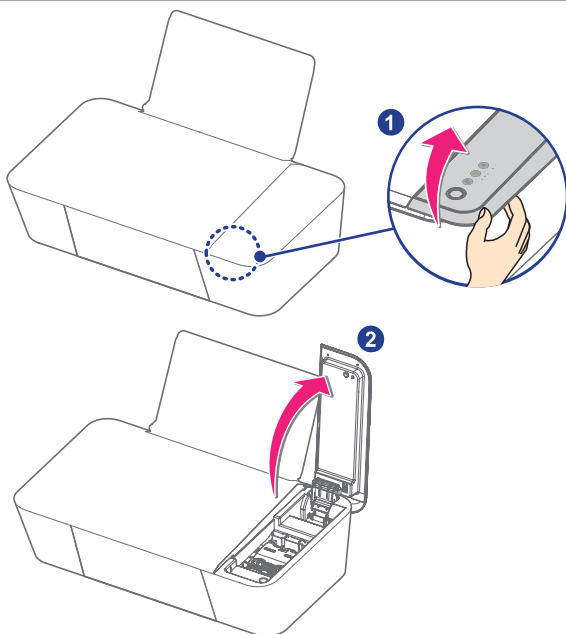

- 2 Premere la linguetta blu nella parte anteriore della cartuccia con due dita per aprire l'alloggiamento.

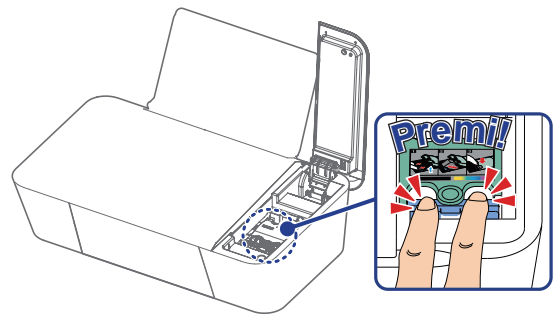

- 3 Rimuovere le cartucce.

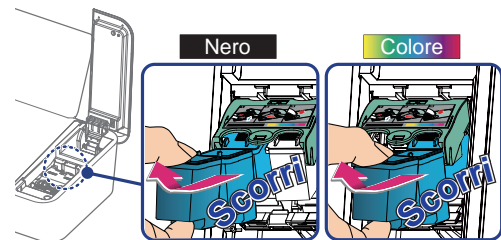

- 4 Rimuovere le cartucce di inchiostro nero e a colori dalla confezione.

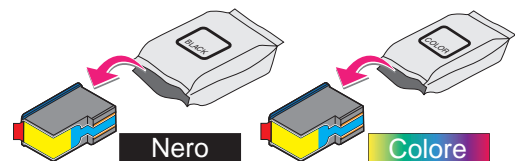

- 5 Rimuovere i nastri di plastica sulle cartucce di inchiostro nero e a colori utilizzando la linguetta rossa.

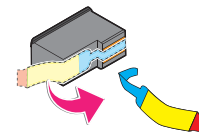

NON TOCCARE

- NON TOCCARE l'area di contatto dorata sul retro o gli ugelli metallici sul fondo della cartuccia.

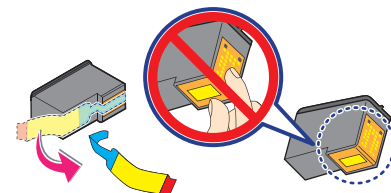

- 6 Inserire la cartuccia di inchiostro a colori fino in fondo all'alloggiamento sul lato destro utilizzando il binario verde.

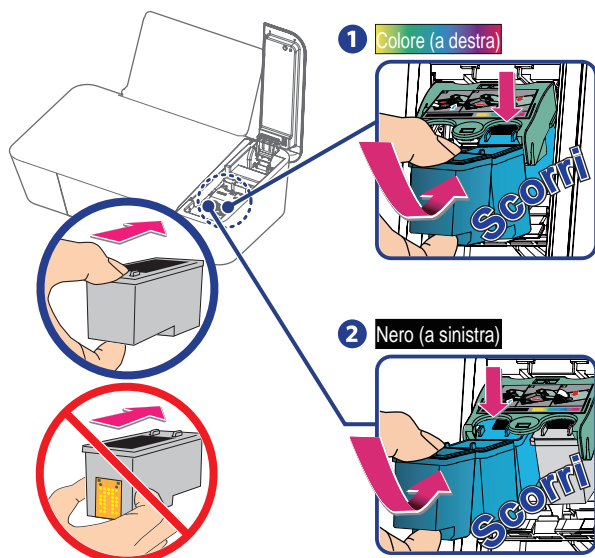

ATTENZIONE

Cartuccia di inchiostro non inserita correttamente!

- Se lo sportello dell'inchiostro non si chiude bene, le cartucce d'inchiostro non sono inserite nel modo corretto. Rimuovere le cartucce di inchiostro e reinserirle.

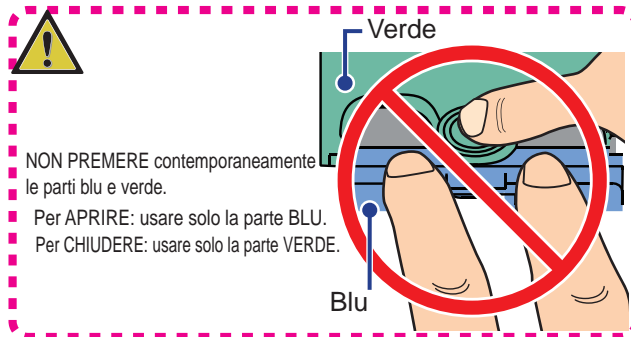

NON PREMERE contemporaneamente le parti blu e verde.
Per APRIRE: usare solo la parte BLU.
Per CHIUDERE: usare solo la parte VERDE.

- 7 Inserire la cartuccia di inchiostro nero fino in fondo all'alloggiamento sul lato sinistro utilizzando il binario verde.
- 8 Spingere e far scattare la linguetta verde della cartuccia per chiudere l'alloggiamento fino a quando il coperchio non scatta in posizione.

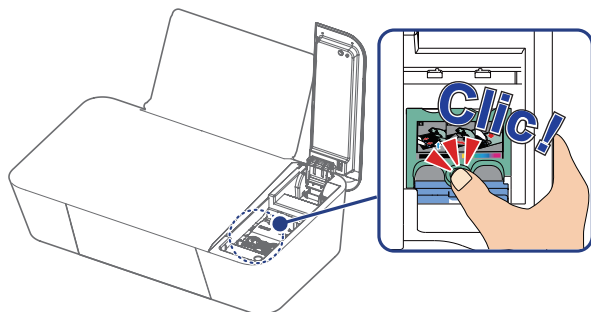

- 9 Chiudere lo sportello dell'inchiostro.

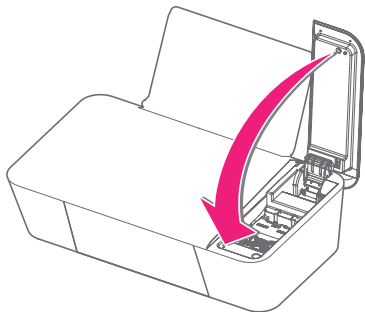

Ordine di materiali

Se si desidera acquistare materiali di consumo, visitare il sito web all'indirizzo <http://prinkprima.prink.it>

■ Ordine delle cartucce d'inchiostro

Articolo	Nome del prodotto	Resa inchiostro per pagina
Cartuccia nera	I1PRINK01BK	~200 pagine
	I1PRINK01BKXL	~400 pagine
	I1PRINK01BKXXL	~600 pagine
Cartuccia a colori	I1PRINK01C	~180 pagine
	I1PRINK01CXL	~360 pagine
	I1PRINK01CXXL	~500 pagine

Valori di resa dell'inchiostro per pagina riferiti a un documento a colori contenente testo e immagini, ottenuto tramite un processo di stampa continua, in conformità allo standard ISO/IEC 24711.

I risultati reali potrebbero differire.

□ Nota/e

- Per informazioni sulla resa per pagina, visitare <http://prinkprima.prink.it>
- Le cartucce utilizzate per la stampa di documenti possono essere utilizzate anche per la stampa delle foto.
- Per risultati ottimali, utilizzare soltanto cartucce d'inchiostro originali PRINK PRIMA.

Utilizzo di cartucce d'inchiostro originali PRINK PRIMA

Le cartucce d'inchiostro PRINK PRIMA sono progettate per eseguire stampe di qualità superiore, e i nostri inchiostri sono formulati per funzionare con l'unità e contribuire a prolungare la vita del prodotto. Si consiglia di utilizzare esclusivamente cartucce d'inchiostro PRINK PRIMA originali vendute da Prink Srl.

La garanzia di Prink Srl. non copre i danni causati da inchiostro o cartucce d'inchiostro non-PRINK PRIMA.

Correzione di un inceppamento della carta

■ Eliminazione dell'inceppamento della carta nell'unità

□ Nota/e

- I componenti interni dell'unità sono sensibili. Evitare di toccarli durante l'eliminazione degli inceppamenti.

- 1 Controllare se sul supporto della carta o nel vassoio di uscita della carta è presente carta inceppata.
- 2 Afferrare saldamente la carta, quindi estrarla delicatamente.

□ Nota/e

- Fare attenzione a non strappare la carta durante la rimozione.

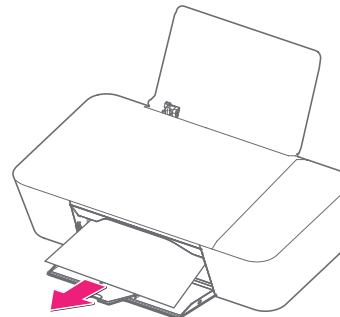

- 3 Tenere premuto il tasto  (Accensione/Standby) per annullare il resto del processo di stampa.

Ripristino delle impostazioni predefinite

È possibile ripristinare le impostazioni predefinite per l'unità utilizzando l'interfaccia web.

- » Si rimanda a "Configurazione del dispositivo" a pagina 45.
- » Si rimanda a "Ripristino delle impostazioni predefinite di fabbrica" a pagina 43.

Hard reset

- » Si rimanda a "Risoluzione dei problemi" a pagina 53.

Se si verifica un problema che non può essere corretto con le istruzioni descritte al capitolo "Risoluzione dei problemi" del presente Manuale per l'utente, seguire le indicazioni qui riportate.

- 1 Tenere premuto il tasto  (Accensione/Standby) più di 3 secondi per spegnere l'unità (Standby).
- 2 Estrarre la spina CA dalla presa di corrente.
- 3 Attendere almeno 30 secondi, quindi ricollegare la spina CA nella presa CA.
- 4 Seguire le istruzioni visualizzate sul display e nel rapporto di errore. Se il problema si ripete, visitare il seguente sito web <http://prinkprima.prink.it>

Pulizia degli ugelli e dei contatti della testina di stampa

- 1 Rimuovere le cartucce d'inchiostro.
- 2 Inumidire un panno morbido, pulito e privo di pelucchi con acqua e collocarlo su una superficie piana.
- 3 Tenere delicatamente gli ugelli contro il panno per circa 3 secondi, quindi pulire nella direzione mostrata sotto.

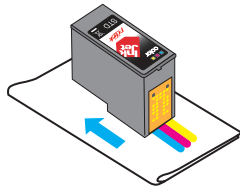

- 4 Utilizzando un'altra parte pulita del panno, tenerla delicatamente contro i contatti per circa 3 secondi, quindi pulire nella direzione mostrata sotto.



- 5 Con un'altra sezione pulita del panno, ripetere i Passaggi 3 e 4, quindi lasciare asciugare completamente gli ugelli e i contatti.
- 6 Reinscrivere la/e cartuccia/e d'inchiostro, quindi stampare nuovamente il documento.
- 7 Se la qualità di stampa non migliora, pulire gli ugelli di stampa, quindi riprovare a stampare il documento.
- 8 Ripetere il Passaggio 7 altre due volte al massimo.
- 9 Se la qualità di stampa non è ancora soddisfacente, sostituire la cartuccia di inchiostro.

Conservazione delle cartucce d'inchiostro

- Conservare le nuove cartucce di inchiostro nel rispettivo imballaggio fino a quando non si è pronti per l'installazione.
- NON rimuovere la cartuccia d'inchiostro dall'unità se non per sostituirla, pulirla o conservarla in un contenitore a chiusura ermetica. Le cartucce non stampano correttamente se rimangono esposte per un periodo di tempo prolungato.

⚠ ATTENZIONE

Ricarica delle cartucce d'inchiostro

- La garanzia non copre la riparazione di guasti o danni causati da una cartuccia d'inchiostro ricaricata.
- PRINK sconsiglia l'utilizzo di una cartuccia ricaricata.
- Ricaricare una cartuccia d'inchiostro può influire sulla qualità di stampa e può causare danni all'unità.
- Per ottenere i migliori risultati, utilizzare materiali di consumo originali PRINK.

Avvertenza - Essiccazione delle testine di stampa:

- NON spostare il porta-cartuccia manualmente. Se si sposta il porta-cartuccia a sinistra della testina di stampa, i cappucci non proteggeranno le testine di dall'essiccazione.

Pulizia del piano dello scanner

- 1 Inumidire un panno morbido, pulito e privo di pelucchi con acqua.
- 2 Pulire delicatamente il piano dello scanner.
- 3 Utilizzare un panno morbido, asciutto e privo di pelucchi per eliminare l'umidità.

☐ Nota/e

- Assicurarsi che tutto l'inchiostro o il liquido correttore su un documento sia asciutto prima di posizionare il documento sul piano dello scanner.

Pulizia della superficie esterna dell'unità

- 1 Assicurarsi che l'unità sia spenta (Standby) e scollegata dalla presa CA.



PERICOLO DI SCOSSE ELETTRICHE

- Per evitare il rischio di scosse elettriche, scollegare il cavo di alimentazione CA dalla presa di corrente e scollegare tutti i cavi dell'unità prima di procedere.

- 2 Rimuovere la carta dal supporto della carta e dal vassoio di uscita della carta.
- 3 Inumidire un panno morbido, pulito e privo di pelucchi con acqua.

ATTENZIONE

Avvertenza - Danni potenziali

- Non usare detergenti o detersivi per uso domestico, in quanto potrebbero danneggiare l'unità.

- 4 Pulire solo l'esterno dell'unità, assicurandosi di rimuovere qualsiasi residuo di inchiostro accumulatosi sul vassoio di uscita della carta.

ATTENZIONE

Avvertenza - Danni potenziali

- L'uso di panno umido per pulire l'interno può causare danni all'unità.

- 5 Assicurarsi che il supporto della carta e il vassoio di uscita della carta siano asciutti prima di avviare un nuovo processo di stampa.

Manutenzione periodica necessaria

L'unità pulirà automaticamente l'ugello con frequenza periodica per mantenere un'adeguata qualità di stampa. Tale manutenzione si avvia automaticamente anche quando l'unità è in modalità Sospensione.









Avviso importante sulle testine di stampa



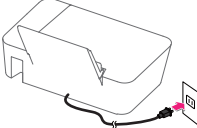

Questa unità protegge automaticamente la testina di stampa (cappucci) su ogni cartuccia d'inchiostro al fine di evitare l'essiccamento delle testine di stampa. Questa funzione viene eseguita solo quando si preme il tasto  (Accensione/Standby) per spegnere l'unità (Standby). NON scollegare il cavo di alimentazione CA dalla presa CA per spegnere l'unità o spostare il supporto di accesso alle cartucce d'inchiostro dopo lo spegnimento del dispositivo. In caso contrario, si potrebbe causare l'intasamento degli ugelli della testina di stampa.



Risoluzione dei problemi

È possibile correggere la maggior parte dei problemi in autonomia. Se si necessita di ulteriore assistenza, il Centro soluzioni PRINK offre i driver più aggiornati, i manuali, le domande frequenti più recenti e suggerimenti per la risoluzione dei problemi. Visitare il nostro sito web all'indirizzo <http://prinkprima.prink.it>

Risoluzione dei problemi di installazione

<p> Il LED (Accensione) non è illuminato</p>	<ul style="list-style-type: none">• Premere il tasto  (Accensione/Standby) Assicurarsi che l'unità sia accesa premendo il tasto  (Accensione/Standby).• Scollegare e ricollegare la spina CA<ol style="list-style-type: none">1 Scollegare la spina CA dalla presa CA per 30 secondi.2 Inserire la spina CA in una presa di corrente CA diversa, utilizzata da altri dispositivi elettrici o controllare questa presa con un altro dispositivo.3 Se il LED  (Accensione) LED non è illuminato, premere il tasto  (Accensione/Standby). 																																						
<p>Errore di installazione del software</p>	<p>Se si riscontrano problemi durante l'installazione, o nel caso in cui l'unità non compaia nell'elenco della cartella stampanti o come opzione dell'unità durante l'invio di un processo di stampa, è possibile provare a disinstallare e reinstallare il software.</p> <p>Assicurarsi che il sistema operativo sia supportato Sono supportati i seguenti sistemi operativi:</p> <p>Microsoft® Windows®</p> <table border="1" data-bbox="597 772 1464 940"><thead><tr><th colspan="2">Versione del sistema operativo</th><th>Processore</th><th>Browser</th><th>Porta USB</th></tr></thead><tbody><tr><td>Windows® 10</td><td>Windows® Server 2012</td><td rowspan="4">32-bit (x86) o 64-bit (x64)</td><td rowspan="4">Microsoft Edge (solo Windows 10), Internet Explorer®</td><td rowspan="4">USB 2.0 ad alta velocità o piena velocità</td></tr><tr><td>Windows® 8.1</td><td>Windows® Server 2008</td></tr><tr><td>Windows® 8</td><td>Windows® Vista</td></tr><tr><td>Windows® 7</td><td>Windows Server 2016</td></tr></tbody></table> <p>Apple Mac OS</p> <table border="1" data-bbox="597 991 1464 1138"><thead><tr><th colspan="2">Versione del sistema operativo</th><th>Processore</th><th>Browser</th><th>Porta USB</th></tr></thead><tbody><tr><td>macOS v10.12 (Sierra)</td><td>OS X v10.10 (Yosemite)</td><td rowspan="2">Processore Intel® Core™</td><td rowspan="2">Safari</td><td rowspan="2">USB 2.0 ad alta velocità o piena velocità</td></tr><tr><td>OS X v10.11 (El Capitan)</td><td>OS X v10.9 (Mavericks)</td></tr></tbody></table> <p>Linux</p> <table border="1" data-bbox="597 1180 1464 1297"><thead><tr><th colspan="2">Versione del sistema operativo</th><th>Processore</th><th>Browser</th><th>Porta USB</th></tr></thead><tbody><tr><td>Debian 8.0</td><td>Ubuntu 14.04 LTS</td><td>700 MHz circa (Intel® Celeron™ o superiore)</td><td>Firefox</td><td>USB 2.0 ad alta velocità o piena velocità</td></tr></tbody></table> <p>Verificare che il PC soddisfi i requisiti minimi di sistema indicati sulla confezione della stampante.</p> <ul style="list-style-type: none">• Controllare la connessione USB<ol style="list-style-type: none">1 Controllare la presenza di eventuali danni evidenti al cavo USB. Se il cavo è danneggiato, utilizzarne uno nuovo.2 Inserire saldamente l'estremità quadrata del cavo USB nella presa sul retro dell'unità.3 Inserire saldamente l'estremità rettangolare del cavo USB nella parte posteriore dell'unità. La presa USB è contrassegnata con il simbolo USB.• Scollegare e ricollegare l'alimentazione<ol style="list-style-type: none">1 Tenere premuto il tasto  (Accensione/Standby) per spegnere l'unità (Standby).2 Scollegare la spina CA dalla presa CA per 30 secondi.3 Ricollegare la spina CA alla presa CA.4 Se il LED  (Accensione) non è illuminato, premere il tasto  (Accensione/Standby) per accendere l'unità.• Disattivare temporaneamente i programmi di sicurezza di Windows®<ol style="list-style-type: none">1 Chiudere tutti i programmi aperti.2 Disattivare tutti i programmi di sicurezza.3 Fare doppio clic sul file del programma di installazione scaricato per estrarlo.4 Seguire le istruzioni visualizzate sullo schermo del PC per installare il software.5 Una volta completata l'installazione, attivare nuovamente il software di sicurezza.	Versione del sistema operativo		Processore	Browser	Porta USB	Windows® 10	Windows® Server 2012	32-bit (x86) o 64-bit (x64)	Microsoft Edge (solo Windows 10), Internet Explorer®	USB 2.0 ad alta velocità o piena velocità	Windows® 8.1	Windows® Server 2008	Windows® 8	Windows® Vista	Windows® 7	Windows Server 2016	Versione del sistema operativo		Processore	Browser	Porta USB	macOS v10.12 (Sierra)	OS X v10.10 (Yosemite)	Processore Intel® Core™	Safari	USB 2.0 ad alta velocità o piena velocità	OS X v10.11 (El Capitan)	OS X v10.9 (Mavericks)	Versione del sistema operativo		Processore	Browser	Porta USB	Debian 8.0	Ubuntu 14.04 LTS	700 MHz circa (Intel® Celeron™ o superiore)	Firefox	USB 2.0 ad alta velocità o piena velocità
Versione del sistema operativo		Processore	Browser	Porta USB																																			
Windows® 10	Windows® Server 2012	32-bit (x86) o 64-bit (x64)	Microsoft Edge (solo Windows 10), Internet Explorer®	USB 2.0 ad alta velocità o piena velocità																																			
Windows® 8.1	Windows® Server 2008																																						
Windows® 8	Windows® Vista																																						
Windows® 7	Windows Server 2016																																						
Versione del sistema operativo		Processore	Browser	Porta USB																																			
macOS v10.12 (Sierra)	OS X v10.10 (Yosemite)	Processore Intel® Core™	Safari	USB 2.0 ad alta velocità o piena velocità																																			
OS X v10.11 (El Capitan)	OS X v10.9 (Mavericks)																																						
Versione del sistema operativo		Processore	Browser	Porta USB																																			
Debian 8.0	Ubuntu 14.04 LTS	700 MHz circa (Intel® Celeron™ o superiore)	Firefox	USB 2.0 ad alta velocità o piena velocità																																			

<p>La pagina non viene stampata</p>	<ul style="list-style-type: none"> • Controllare i messaggi Se viene visualizzato un messaggio di errore, risolvere il problema prima di riprovare a stampare. • Controllare l'alimentazione Se il LED  (Accensione/Standby) non è acceso, assicurarsi che il cavo di alimentazione CA sia collegato correttamente all'unità e che la spina CA sia collegata a una presa CA funzionante, utilizzata da altri dispositivi elettrici oppure controllare questa presa con un altro dispositivo. • Rimuovere e ricaricare la carta • Controllare l'inchiostro Controllare i livelli di inchiostro e, se necessario, inserire nuove cartucce. • Controllare le cartucce <ol style="list-style-type: none"> 1 Rimuovere le cartucce d'inchiostro. 2 Assicurarsi che l'adesivo e il nastro siano stati rimossi. 3 Reinserire le cartucce. • Controllare l'impostazione predefinita della stampante e mettere in pausa le impostazioni <p>Se si utilizza il sistema operativo Windows® 10 / 8.1 / 8 / 7 / Vista</p> <ol style="list-style-type: none"> 1 Accedere alla schermata delle impostazioni di stampa predefinite. <ol style="list-style-type: none"> a. Fare clic con il tasto destro del mouse sul menu Start di Windows®, quindi cliccare su [Pannello di controllo], [Hardware e suoni] e [Dispositivi e stampanti] (Windows® 10 / 8.1). b. Fare clic con il tasto destro del mouse nell'angolo in basso a sinistra del desktop, quindi fare clic su [Pannello di controllo], [Hardware e suoni] e [Dispositivi e stampanti] (Windows® 8). c. Dal menu Start di Windows®, fare clic su [Dispositivi e stampanti] (Windows® 7). d. Dal menu Start di Windows® fare clic su [Pannello di controllo], [Hardware e suoni] e [Stampanti] (Windows® Vista). 2 Fare doppio clic sull'icona della propria unità oppure fare clic con il tasto destro del mouse sull'icona dell'unità e selezionare "Visualizza stampa in corso" per aprire la coda di stampa. 3 Sul menu, assicurarsi che non vi siano segni di spunta accanto a Sospendi stampa o Utilizza la stampante in modalità non in linea. 4 Se sono state apportate modifiche, ritentare la stampa. Se non compare un segno di spunta accanto a Imposta come stampante predefinita, è necessario selezionare l'unità per ciascun file che si desidera stampare. <ul style="list-style-type: none"> • Scollegare e ricollegare l'alimentazione <ol style="list-style-type: none"> 1 Tenere premuto il tasto  (Accensione/Standby) per spegnere l'unità (Standby). 2 Scollegare la spina CA dalla presa CA per 30 secondi. 3 Ricollegare la spina CA alla presa CA. 4 Se il LED  (Accensione) non è illuminato, premere il tasto  (Accensione/Standby) per accendere l'unità. • Rimuovere e reinstallare il software. Se si riscontrano problemi durante l'installazione, o nel caso in cui l'unità non compaia nella cartella stampanti o come opzione della stampante durante l'invio di un processo di stampa, è possibile provare a disinstallare e reinstallare il software.
<p>L'unità stampa inaspettatamente o stampa dati errati.</p>	<ul style="list-style-type: none"> • Assicurarsi che il cavo USB non sia troppo lungo. • Assicurarsi che il cavo USB non sia danneggiato o rotto. • Se si utilizza un dispositivo di commutazione dell'interfaccia USB, rimuoverlo. Collegare il PC direttamente all'unità, quindi riprovare. • Assicurarsi di aver scelto il driver della stampante corretto in [Imposta come stampante predefinita]. • Assicurarsi che l'unità non sia collegata alla stessa porta collegata a una periferica di archiviazione o dispositivo scanner. Rimuovere tutti gli altri dispositivi e collegare solo questa unità (stampante) a questa porta.

Risoluzione dei problemi di alimentazione	<ul style="list-style-type: none"> • L'unità e il PC non comunicano. • Assicurarsi che l'alimentazione sia collegata correttamente all'unità <ol style="list-style-type: none"> 1 Tenere premuto il tasto  (Accensione/Standby) più di 3 secondi per spegnere l'unità (Standby). 2 Scollegare la spina CA dalla presa CA. 3 Attendere 30 secondi e quindi ricollegare la spina CA alla presa CA. 4 Se il LED  (Accensione) non è illuminato, premere il tasto  (Accensione/Standby) per accendere l'unità.
Rimozione e reinstallazione del software	<p>Se l'unità non funziona correttamente o se un messaggio di errore di comunicazione viene visualizzato quando si tenta di utilizzare l'unità, potrebbe essere necessario rimuovere e reinstallare il software.</p> <p>Se si utilizza il sistema operativo Windows® 10 / 8.1 / 8 / 7 / Vista</p> <ol style="list-style-type: none"> 1 Aprire l'elenco di Tutti i programmi o Tutte le app. <ol style="list-style-type: none"> a. Fare clic sul pulsante [Avvia] e su [Tutte le app], quindi selezionare la cartella del Software della stampante "Prink" dall'elenco (Windows® 10 / 8.1). b. Visualizzare la schermata [Avvia], fare clic con il tasto destro del mouse sull'icona [Tutte le app] per fare in modo che venga visualizzata gradualmente nell'angolo in basso a destra, fare clic su [Tutte le app] e selezionare la cartella del Software della stampante "Prink" dall'elenco (Windows® 8). c. Fare clic sul pulsante [Avvia] e su [Tutti i programmi], quindi selezionare la cartella del Software della stampante "Prink" dall'elenco (Windows® 7 / Vista). 2 Selezionare "Disinstalla". 3 Seguire le istruzioni visualizzate sullo schermo del PC per rimuovere il software della stampante. 4 Riavviare il PC prima di reinstallare il software della stampante. 5 Fare clic su "Annulla" su tutte le schermate "Nuovo hardware rilevato". 6 Dal PC accedere al sito http://prinkprima.prink.it e selezionare la scheda [Download]. » Si rimanda a "Installazione del driver della stampante sul PC" a pagina 15.
Abilitazione della porta USB in Windows®	<ul style="list-style-type: none"> • Per confermare che la porta USB è abilitata sul PC: <p>Se si utilizza il sistema operativo Windows® 10 / 8.1 / 8 / 7 / Vista</p> <ol style="list-style-type: none"> 1 Accedere al Pannello di controllo. <ol style="list-style-type: none"> a. Fare clic con il tasto destro del mouse su [Avvia] (Windows® 10 / 8.1). b. Fare clic con il tasto destro del mouse nell'angolo in basso a sinistra del desktop (Windows® 8). c. Fare clic sul pulsante [Avvia] (Windows® 7 / Vista). 2 Fare clic su [Pannello di controllo] > [Hardware e suoni]. 3 Sotto a [Dispositivi e stampanti], fare clic [Gestione dispositivi]. 4 Fare doppio clic su [Controller USB (Universal serial BUS)]. <p>Se nell'elenco compaiono le voci "Controller Host USB" e "Hub Radice USB", la porta USB è abilitata. Per ulteriori informazioni, consultare la documentazione del PC.</p>

■ **Comparare un messaggio di errore di Status Messenger**

- » Si rimanda a “Verifica dello stato della stampa dal PC” a pagina 24.
- » Si rimanda a “Messaggi di stato e comportamenti dei LED” a pagina 57.

■ **Gestione della carta**

- » Si rimanda a “Supporti di stampa” a pagina 25.
- » Consultare il capitolo “Messaggi di stato e comportamenti dei LED” a pagina 60 (messaggio di stato: Incepp. carta).

■ **Le pagine vengono stampate, ma vi sono dei problemi con:**

- Qualità della stampa

- » Si rimanda a “Miglioramento della qualità di stampa” a pagina 62.

■ **Problemi di rete**

Se si necessita di ulteriore assistenza, il Centro soluzioni PRINK offre i driver più aggiornati, i manuali, le domande frequenti più recenti e suggerimenti per la risoluzione dei problemi.

Visitare il nostro sito web all'indirizzo <http://prinkprima.prink.it>

■ **Problemi di allineamento**

Sarà solo visualizzata una notifica di errore nell'app che si sta utilizzando per stampare. Status Messenger non avverte se si verifica un problema di allineamento.

Messaggi di stato e comportamenti dei LED

Le informazioni sullo stato segnalano i problemi con l'unità. Adottare il provvedimento corretto consultando la tabella seguente.

» Si rimanda a "Verifica dello stato della stampa dal PC" a pagina 24.

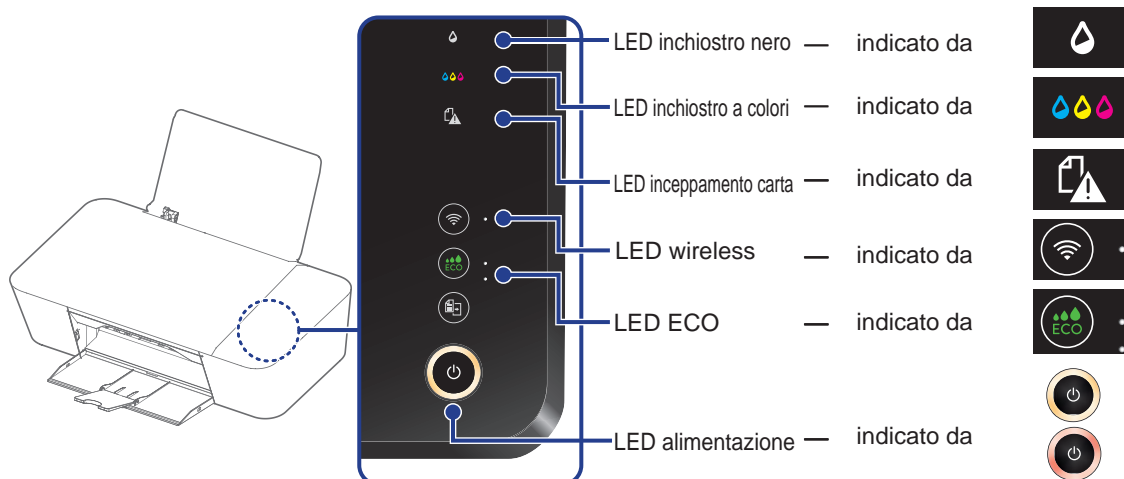





































Schemi di illuminazione LED



























Lampeggiante 1	Si illumina per 1 secondo ↻ Nessuna luce per 1 secondo
Lampeggiante 2	Si illumina molto rapidamente ↻ Nessuna luce per più di 1 secondo
Lampeggiante 3	Lampeggiante molto rapidamente 2 volte ↻ Nessuna luce per 1 secondo
Lampeggiante 4	Lampeggia molto lentamente







Lampeggiante 5	Lampeggia lentamente
Lampeggiante 6	Lampeggia rapidamente
Lampeggiante 7	Lampeggia molto rapidamente
Lampeggiante 8	Lampeggiante molto rapidamente 4 volte ↻ Nessuna luce per 2 secondo
Lampeggiante 9	Lampeggia lentamente (in modalità Acceso)

Comportamenti dei LED	Messaggi di stato	Stato dell'unità o possibili cause	Consultare
<p>e lampeggiano seguendo il motivo 1</p>	<p>Errore scanner: scollegare e ricollegare il cavo di alimentazione.</p>	<p>Estrarre la spina CA dalla presa di corrente.</p> <p>- <i>Attendere almeno 30 secondi, quindi ricollegare la spina CA nella presa.</i></p> <ul style="list-style-type: none"> Se questo errore si verifica di tanto in tanto, visitare il nostro sito web all'indirizzo http://prinkprima.prink.it per conoscere le ultime informazioni sulla risoluzione dei problemi. Se non è possibile risolvere il problema, scollegare la spina CA e rivolgersi a un Centro di assistenza autorizzato. 	<p>"Hard reset" a pagina 50</p>
<p>e lampeggiano seguendo il motivo 1</p>	<p>Errore di memoria: scollegare e ricollegare il cavo di alimentazione.</p>	<p>Estrarre la spina CA dalla presa di corrente.</p> <p>- <i>Attendere almeno 30 secondi, quindi ricollegare la spina CA nella presa.</i></p> <ul style="list-style-type: none"> Se questo errore si verifica di tanto in tanto, visitare il nostro sito web all'indirizzo http://prinkprima.prink.it per conoscere le ultime informazioni sulla risoluzione dei problemi. Se non è possibile risolvere il problema, scollegare la spina CA e rivolgersi a un Centro di assistenza autorizzato. 	<p>"Hard reset" a pagina 50</p>
<p>e lampeggiano secondo il motivo 1</p>	<p>Errore modulo Wi-Fi: scollegare e ricollegare il cavo di alimentazione.</p>	<p>Estrarre la spina CA dalla presa di corrente.</p> <p>- <i>Attendere almeno 30 secondi, quindi ricollegare la spina CA nella presa.</i></p> <ul style="list-style-type: none"> Se questo errore si verifica di tanto in tanto, visitare il nostro sito web all'indirizzo http://prinkprima.prink.it per conoscere le ultime informazioni sulla risoluzione dei problemi. Se non è possibile risolvere il problema, scollegare la spina CA e rivolgersi a un Centro di assistenza autorizzato. 	<p>"Hard reset" a pagina 50</p>

Comportamenti dei LED	Messaggi di stato	Stato dell'unità o possibili cause	Consultare
 e  lampeggia seguendo il motivo 1	Incepp. carta: scollegare e ricollegare il cavo di alimentazione.	<p>Si è verificato un inceppamento della carta all'interno dell'unità.</p> <ul style="list-style-type: none"> - <i>Afferrare saldamente la carta, quindi estrarla delicatamente. Tenere premuto il tasto  (Accensione/Standby) più di 3 secondi per spegnere l'unità (Standby). Estrarre la spina CA dalla presa di corrente. Attendere almeno 30 secondi, quindi ricollegare la spina CA alla presa CA.</i> • Se questo errore si verifica di tanto in tanto, visitare il nostro sito web all'indirizzo http://prinkprima.prink.it per conoscere le ultime informazioni sulla risoluzione dei problemi. • Se non è possibile risolvere il problema, scollegare la spina CA e rivolgersi a un Centro di assistenza autorizzato. 	"Eliminazione dell'inceppamento della carta nell'unità" a pagina 50 "Hard reset" a pagina 50
 e/o  lampeggiano seguendo il motivo 6  lampeggia seguendo il motivo 1	Verifica del blocco cartucce	<p>Una cartuccia di inchiostro non è installata correttamente.</p> <ul style="list-style-type: none"> - <i>Se la carta dell'imballaggio è incastrata nello sportello dell'inchiostro, rimuoverla.</i> - <i>Reinstallare la cartuccia, quindi chiudere completamente il coperchio.</i> • Verificare che la cartuccia d'inchiostro sia installata correttamente, quindi premere il tasto  (Accensione/Standby). 	"Rimozione dell'imballo" a pagina 11 "Installazione delle cartucce d'inchiostro" a pagina 12 "Sostituzione della cartuccia d'inchiostro" a pagina 48
 e  lampeggiano seguendo il motivo 6  lampeggia seguendo il motivo 1	Rimuovere e reinserire entrambe le cartucce, quella del nero e quella dei colori.	<p>È stata inserita una cartuccia di inchiostro sporca o non supportata.</p> <ul style="list-style-type: none"> - <i>Pulire la superficie degli ugelli e i contatti sulla/e cartuccia/e di inchiostro con un panno morbido inumidito, quindi lasciarli asciugare prima di reinserire la/e cartuccia/e.</i> - <i>Sostituire la cartuccia di inchiostro esistente con una cartuccia di inchiostro autorizzata.</i> • Se questo errore si verifica di tanto in tanto, provare a sostituire la/e cartuccia/e corrente con una nuova cartuccia / con nuove cartucce di inchiostro. 	"Pulizia degli ugelli e dei contatti della testina di stampa" a pagina 51 "Sostituzione della cartuccia d'inchiostro" a pagina 48
 e  lampeggiano seguendo il motivo 6  lampeggia seguendo il motivo 1	Entrambi gli inch. esauriti.	<p>L'inchiostro nella/e cartuccia/e di inchiostro è vuoto.</p> <ul style="list-style-type: none"> - <i>Sostituire con una nuova cartuccia d'inchiostro.</i> • Ordinare una nuova cartuccia di inchiostro dal nostro sito web all'indirizzo http://prinkprima.prink.it 	"Sostituzione della cartuccia d'inchiostro" a pagina 48
 e/o  lampeggiano seguendo il motivo 6  lampeggia seguendo il motivo 1	Inchiostro non rilevato	<p>Nessun inchiostro rilevato.</p> <ul style="list-style-type: none"> - <i>Rimuovere e reinstallare le cartucce d'inchiostro.</i> - <i>Assicurarsi che le cartucce dell'inchiostro siano inserite correttamente.</i> - <i>Pulire la superficie degli ugelli e i contatti sulle cartucce di inchiostro con un panno morbido inumidito e quindi lasciarli asciugare prima di reinserire la cartuccia.</i> 	"Sostituzione della cartuccia d'inchiostro" a pagina 48 "Pulizia degli ugelli e dei contatti della testina di stampa" a pagina 51
 e  lampeggiano seguendo il motivo 6  lampeggia seguendo il motivo 1	Errore entrambi inch.	<p>Errore cartucce dell'inchiostro.</p> <ul style="list-style-type: none"> - <i>Pulire la superficie degli ugelli e i contatti sulle cartucce di inchiostro con un panno morbido inumidito, quindi lasciarli asciugare prima di reinserire la cartuccia.</i> - <i>Sostituire le cartucce di inchiostro esistenti con cartucce di inchiostro autorizzate.</i> • Se questo errore si verifica di tanto in tanto, provare a sostituire le cartucce correnti con nuove cartucce di inchiostro. 	"Pulizia degli ugelli e dei contatti della testina di stampa" a pagina 51 "Sostituzione della cartuccia d'inchiostro" a pagina 48
 e  lampeggiano seguendo il motivo 4 e/o  lampeggiano seguendo il motivo 4	Livelli di inchiostro bassi.	<p>Entrambi gli inchiostri sono scarichi nelle cartucce di inchiostro.</p> <ul style="list-style-type: none"> - <i>Acquistare nuove cartucce di inchiostro.</i> 	—



Comportamenti dei LED	Messaggi di stato	Stato dell'unità o possibili cause	Consultare
 <p>lampeggiano seguendo il motivo 1</p>	Inceppamento cartuccia/carta: scollegare e ricollegare il cavo di alimentazione.	<p>Una cartuccia di inchiostro non è installata correttamente.</p> <ul style="list-style-type: none"> - Tenere premuto il tasto  (Accensione/Standby) più di 3 secondi per spegnere l'unità (Standby). Estrarre la spina CA dalla presa di corrente. Controllare che non siano presenti ostacoli nelle cartucce e pulire i percorsi. Collegare la spina CA alla presa CA. <p>Si è verificato un inceppamento della carta all'interno dell'unità.</p> <ul style="list-style-type: none"> - Afferrare saldamente entrambi i lati della carta, quindi estrarla delicatamente. Tenere premuto il tasto  (Accensione/Standby) più di 3 secondi per spegnere l'unità (Standby). Estrarre la spina CA dalla presa di corrente. Attendere almeno 30 secondi, quindi ricollegare la spina CA alla presa CA. • Se questo errore si verifica di tanto in tanto, visitare il nostro sito web all'indirizzo http://prinkprima.prink.it per le ultime informazioni sulla risoluzione dei problemi. • Se non è possibile risolvere il problema, scollegare la spina CA e rivolgersi a un Centro di assistenza autorizzato. 	<p>"Eliminazione dell'inceppamento della carta nell'unità" a pagina 50</p> <p>"Hard reset" a pagina 50</p>
 lampeggiano seguendo il motivo 6  Lampeggia seguendo il motivo 1	Rimuovere e reinserire le cart. d'inch. nero e a colori.	<p>È stata inserita una cartuccia di inchiostro sporca o non supportata.</p> <ul style="list-style-type: none"> - Pulire la superficie degli ugelli e i contatti sulla cartuccia di inchiostro con un panno morbido inumidito, quindi lasciarli asciugare prima di reinserire la cartuccia. - Sostituire la cartuccia di inchiostro esistente con una cartuccia di inchiostro autorizzata. • Se questo errore si verifica di tanto in tanto, provare a sostituire la cartuccia corrente con una nuova cartuccia di inchiostro. 	<p>"Pulizia degli ugelli e dei contatti della testina di stampa" a pagina 51</p> <p>"Sostituzione della cartuccia d'inchiostro" a pagina 48</p>
 lampeggiano secondo il motivo 6  lampeggia seguendo il motivo 1	Inchiostro nero vuoto.	<p>L'inchiostro nero nella cartuccia di inchiostro è vuoto.</p> <ul style="list-style-type: none"> - Sostituire con una nuova cartuccia di inchiostro. • Ordinare una nuova cartuccia di inchiostro dal nostro sito web all'indirizzo http://prinkprima.prink.it 	<p>"Sostituzione della cartuccia d'inchiostro" a pagina 48</p>
 lampeggiano secondo il motivo 6  Lampeggia seguendo il motivo 1	Errore inchiostro nero	<p>Errore cartuccia dell'inchiostro nero.</p> <ul style="list-style-type: none"> - Pulire la superficie degli ugelli e i contatti sulla cartuccia di inchiostro con un panno morbido inumidito, quindi lasciarli asciugare prima di reinserire la cartuccia. - Sostituire la cartuccia di inchiostro esistente con una cartuccia di inchiostro autorizzata. • Se questo errore si verifica di tanto in tanto, provare a sostituire la cartuccia corrente con una nuova cartuccia di inchiostro. 	<p>"Pulizia degli ugelli e dei contatti della testina di stampa" a pagina 51</p> <p>"Sostituzione della cartuccia d'inchiostro" a pagina 48</p>
 lampeggiano secondo il motivo 6  Lampeggia seguendo il motivo 1	Rimuovere e reinserire la cartuccia d'inchiostro a colori.	<p>È stata inserita una cartuccia di inchiostro sporca o non supportata.</p> <ul style="list-style-type: none"> - Pulire la superficie degli ugelli e i contatti sulla cartuccia di inchiostro con un panno morbido inumidito, quindi lasciarli asciugare prima di reinserire la cartuccia. - Sostituire la cartuccia di inchiostro esistente con una cartuccia di inchiostro autorizzata. 	<p>"Pulizia degli ugelli e dei contatti della testina di stampa" a pagina 51</p> <p>"Sostituzione della cartuccia d'inchiostro" a pagina 48</p>
 lampeggiano secondo il motivo 6  Lampeggia seguendo il motivo 1	Inchiostro colori vuoto.	<p>L'inchiostro a colori nella cartuccia di inchiostro è vuoto.</p> <ul style="list-style-type: none"> - Sostituire con una nuova cartuccia di inchiostro. • Ordinare una nuova cartuccia di inchiostro dal nostro sito web all'indirizzo http://prinkprima.prink.it 	<p>"Sostituzione della cartuccia d'inchiostro" a pagina 48</p>
 lampeggiano secondo il motivo 6  Lampeggia seguendo il motivo 1	Errore inch. a colori	<p>Errore cartuccia dell'inchiostro a colori.</p> <ul style="list-style-type: none"> - Pulire la superficie degli ugelli e i contatti sulla cartuccia di inchiostro con un panno morbido inumidito, quindi lasciarli asciugare prima di reinserire la cartuccia. - Sostituire la cartuccia di inchiostro esistente con una cartuccia di inchiostro autorizzata. • Se questo errore si verifica di tanto in tanto, provare a sostituire la cartuccia corrente con una nuova cartuccia di inchiostro. 	<p>"Pulizia degli ugelli e dei contatti della testina di stampa" a pagina 51</p> <p>"Sostituzione della cartuccia d'inchiostro" a pagina 48</p>

Comportamenti dei LED	Messaggi di stato	Stato dell'unità o possibili cause	Consultare
 lampeggiano seguendo il motivo 4 e  si illumina	Inchiostro nero vuoto.	L'inchiostro nero nella cartuccia di inchiostro è vuoto. - <i>Si ottengono buoni risultati con la modalità Colore in questo stato.</i> • Se si desidera utilizzare entrambe le cartucce d'inchiostro, annullare il processo di stampa, tenere premuto il tasto  (Accensione/Standby) e sostituire con una nuova cartuccia d'inchiostro nero.	"Sostituzione della cartuccia d'inchiostro" a pagina 48
 lampeggiano seguendo il motivo 4 e  si illumina	Cartuccia dell'inchiostro nero non rilevata.	L'inchiostro nero non è inserito. - <i>Si ottengono buoni risultati con la modalità Colore in questo stato.</i> • Se si desidera utilizzare entrambe le cartucce d'inchiostro, annullare il processo di stampa, tenere premuto il tasto  (Accensione/Standby) e sostituire con una nuova cartuccia d'inchiostro nero.	—
 lampeggiano seguendo il motivo 4 e/o  lampeggiano seguendo il motivo 4	Il livello dell'inchiostro nero è basso.	Il livello dell'inchiostro nero è basso. - <i>Acquistare una nuova cartuccia di inchiostro.</i>	—
 lampeggiano seguendo il motivo 4 e  si illumina	Inchiostro colori vuoto.	L'inchiostro a colori nella cartuccia di inchiostro è vuoto. - <i>Si ottengono buoni risultati con la modalità Mono in questo stato.</i> • Se si desidera utilizzare entrambe le cartucce d'inchiostro, annullare il processo di stampa, tenere premuto il tasto  (Accensione/Standby) e sostituire con una nuova cartuccia d'inchiostro a colori.	"Sostituzione della cartuccia d'inchiostro" a pagina 48
 lampeggiano seguendo il motivo 4 e  si illumina	Cartuccia dell'inchiostro a colori non rilevata.	L'inchiostro a colori non è inserito. - <i>Si ottengono buoni risultati con la modalità Mono in questo stato.</i> • Se si desidera utilizzare entrambe le cartucce d'inchiostro, annullare il processo di stampa, tenere premuto il tasto  (Accensione/Standby) e sostituire con una nuova cartuccia d'inchiostro a colori.	—
 lampeggiano seguendo il motivo 4 e/o  lampeggiano seguendo il motivo 4	Il livello dell'inchiostro a colori è basso.	Il livello dell'inchiostro a colori è basso. - <i>Acquistare una nuova cartuccia di inchiostro.</i>	—
 e  lampeggia seguendo il motivo 1	Inserire la carta	Inserire la carta. - <i>Verificare il supporto della carta.</i>	"Inserimento della carta nel rispettivo supporto" a pagina 25.
 e  lampeggia seguendo il motivo 1	Incepp. carta	Si è verificato un inceppamento della carta all'interno dell'unità. - <i>Afferrare saldamente la carta, quindi estrarla delicatamente.</i>	"Eliminazione dell'inceppamento della carta nell'unità" a pagina 50
 si illumina	Inchiostro nero vuoto.	L'inchiostro nero nella cartuccia di inchiostro è vuoto. - <i>Si ottengono buoni risultati con la modalità "A colori" in questo stato.</i> • Se si desidera utilizzare entrambe le cartucce d'inchiostro, annullare il processo di stampa, tenere premuto il tasto  (Accensione/Standby) e sostituire con una nuova cartuccia d'inchiostro nero.	—
 si illumina	Cartuccia dell'inchiostro nero non rilevata.	L'inchiostro nero non è inserito. - <i>Si ottengono buoni risultati con la modalità "A colori" in questo stato.</i> • Se si desidera utilizzare entrambe le cartucce d'inchiostro, annullare il processo di stampa, tenere premuto il tasto  (Accensione/Standby) e sostituire con una nuova cartuccia d'inchiostro nero.	—
 si illumina	Inchiostro colori vuoto.	L'inchiostro a colori nella cartuccia di inchiostro è vuoto. - <i>Si ottengono buoni risultati con la modalità Mono in questo stato.</i> • Se si desidera utilizzare entrambe le cartucce d'inchiostro, annullare il processo di stampa, tenere premuto il tasto  (Accensione/Standby) e sostituire con una nuova cartuccia d'inchiostro a colori.	—

Comportamenti dei LED	Messaggi di stato	Stato dell'unità o possibili cause	Consultare
 si illumina	Cartuccia dell'inchiostro a colori non rilevata.	L'inchiostro a colori non è inserito. - <i>Si ottengono buoni risultati con la modalità Mono in questo stato.</i> • Se si desidera utilizzare entrambe le cartucce d'inchiostro, annullare il processo di stampa, tenere premuto il tasto  (Accensione/Standby) e sostituire con una nuova cartuccia d'inchiostro a colori.	—
 Lampeggia seguendo il motivo 1	Cartuccia difettosa	Errore cartuccia/e d'inchiostro. - <i>Pulire la superficie degli ugelli e i contatti sulla cartuccia di inchiostro con un panno morbido inumidito, quindi lasciarli asciugare prima di reinserire la/ cartuccia/e.</i> - <i>Sostituire le cartucce di inchiostro esistenti con cartucce di inchiostro autorizzate.</i> • Se questo errore si verifica di tanto in tanto, provare a sostituire le cartucce correnti con nuove cartucce di inchiostro.	“Pulizia degli ugelli e dei contatti della testina di stampa” a pagina 51 “Sostituzione della cartuccia d'inchiostro” a pagina 48
 Lampeggia seguendo il motivo 5	Allineamento in corso	Allineamento in corso. - <i>I processi di stampa non possono iniziare durante l'operazione di allineamento.</i> <i>Eseguire l'allineamento oppure annullare l'operazione sul dispositivo.</i>	—
 Lampeggia seguendo il motivo 1	Sportello inchiostro stampante aperto.	Sportello inch. aperto. - <i>Chiudere lo sportello dell'inchiostro.</i>	—
 Lampeggia seguendo il motivo 1	Memoria stampante piena	La memoria dell'unità è piena. - <i>Non è possibile stampare con questa impostazione di stampa.</i> - <i>Modificare l'impostazione di stampa e riprovare. (Risoluzione, formato o numero di copie)</i>	“Conferma delle preferenze di stampa per Windows® - Layout di pagina” a pagina 28 o “Conferma delle impostazioni di stampa per Mac - Layout” a pagina 30.
 Lampeggia seguendo il motivo 1	Memoria stampante piena (recuperabile)	La memoria dell'unità è piena. - <i>Non è possibile stampare copie multiple con questa impostazione di stampa.</i> - <i>Modificare l'impostazione di stampa e riprovare. (Risoluzione, Formato o Numero di copie)</i>	“Conferma delle preferenze di stampa per Windows® - Qualità di stampa” a pagina 28 o “Conferma delle impostazioni di stampa per Mac - Qualità e tipo di carta” a pagina 31.
—	Procedere con la configurazione delle cartucce.	• La configurazione delle cartucce non è ancora stata eseguita. Prima dell'uso le cartucce devono essere configurate.	“Configurazione cartucce” a pagina 42
—	Errore di comunicazione	Comunicazione fallita sull'unità. - <i>Controllare che la spina CA sia collegata correttamente a una presa di corrente CA, che l'unità sia accesa, o la connessione (USB, Wireless) all'unità.</i> <i>Quindi seguire le procedure mostrando il testo di guida dell'unità collegata.</i> • Se questo errore si verifica di tanto in tanto, visitare il nostro sito web all'indirizzo http://prinkprima.prink.it per le ultime informazioni sulla risoluzione dei problemi. • Se non è possibile risolvere il problema, scollegare la spina CA e rivolgersi a un Centro di assistenza autorizzato.	—

Miglioramento della qualità di stampa

Se la stampa è come di seguito, provare i suggerimenti nell'ordine.

Esempi di scarsa qualità dell'immagine	Suggerimenti
 <p data-bbox="250 520 412 548">Colore sbiadito</p>	<ol style="list-style-type: none"> <li data-bbox="607 239 1328 302">1 Utilizzo di cartucce d'inchiostro originali » Si rimanda a "Ordine delle cartucce d'inchiostro" a pagina 50. <li data-bbox="607 319 1284 382">2 Verifica dei livelli di inchiostro » Si rimanda a "Verifica dei livelli di inchiostro" a pagina 48. <li data-bbox="607 399 1138 462">3 Pulizia degli ugelli delle cartucce d'inchiostro » Si rimanda a "Pulire la testina" a pagina 41. <li data-bbox="607 478 1230 541">4 Allineamento delle cartucce d'inchiostro » Si rimanda a "Configurazione cartucce" a pagina 42.
 <p data-bbox="183 863 488 890">Colori sbiaditi / Colore errato</p>	<ol style="list-style-type: none"> <li data-bbox="607 562 1433 653">5 Pulizia degli ugelli e dei contatti della testina di stampa » Si rimanda a "Pulizia degli ugelli e dei contatti della testina di stampa" a pagina 51. <li data-bbox="607 669 1295 732">6 Pulizia del piano dello scanner (funzione Copia) » Si rimanda a "Pulizia del piano dello scanner" a pagina 51. <li data-bbox="607 749 1398 812">7 Pulizia della superficie esterna dell'unità » Si rimanda a "Pulizia della superficie esterna dell'unità" a pagina 52. <li data-bbox="607 829 1523 982">8 Passare alla modalità di qualità superiore. (Linee sbiadite o bianche) » Si rimanda a "Conferma delle preferenze di stampa per Windows® - Qualità di stampa" a pagina 28. » Si rimanda a "Conferma delle Impostazioni di stampa per Mac - Qualità e tipo di carta" a pagina 31.
 <p data-bbox="191 1236 480 1264">Righe bianche sulla pagina</p>	
<p data-bbox="126 1310 545 1337">Nessun risultato di stampa sulla pagina</p>	

Appendice

Specifiche

Per ulteriori specifiche sul prodotto vedere la Scheda dati del prodotto all'indirizzo <http://prinkprima.prink.it>.

Dati tecnici	
Dimensioni (larghezza x profondità x altezza)	450,4 x 272,5 x 153 mm (17,7 x 10,7 x 6,0 in)
Dimensioni massime (larghezza x profondità x altezza)	450,4 x 470,6 x 262 mm (17,7 x 18,5 x 10,3 in)
Grammatura	3,65 kg 8,0 lb
Requisiti di alimentazione	220 - 240 VAC (-10%/+10%), 50/60 Hz (+/- 3 Hz)
Temperatura di esercizio	Da 5 °C (41 °F) a 35 °C (95 °F)
Umidità di esercizio	10 – 60 % (senza condensa)

Stampante	
Tecnologia di stampa	Getto d'inchiostro termico
Lingue standard della stampante	GDI
Risoluzione di stampa (ottimale)	Fino a 4800 x 1200 (nero) Fino a 4800 x 1200 (colori)

Fotocopiatrice	
Risoluzione di copia (Nero e a colori/Testo e foto)	Scansione fino a 600 x 600 dpi Stampa fino a 4800 x 1200 dpi(nero) Stampa fino a 4800 x 1200 dpi(a colori)

Scanner	
Tipo di scanner	Scanner per scansione piana
Risoluzione di scansione (ottica) (Migliorata tramite software)	Fino a 1200 x 1200 dpi Fino a 19.200 x 19.200 dpi
Area di scansione massima	8,5 x 11,7 pollici (216 x 297 mm)
Tipi di file supportati	JPEG, PDF

Carta	
Capacità in ingresso	Carta comune (75 g/m2 o 20 lb): fino a 60 fogli
Capacità in uscita	Carta comune (20 lb. o 75 g/m2): Fino a 25
Dimensioni	Letter, Legal, JIS B5, A4, Executive, A5, Statement, A6, 3x5 in., 4x6 in., 5x7 in., Hagaki, 3.5x5 in.(L), Busta 10, Busta DL, Busta C5
Grammatura	Carta comune: (64 - 90 g/m2) 17 -24 lb

Connessione rete-PC	
Tipo di connessione	USB 2.0 (ad alta velocità) Wi-Fi IEEE 802.11 b/g/n
Sistemi operativi supportati	Visitate il nostro sito web all'indirizzo http://prinkprima.prink.it
Funzionalità di supporto della stampa diretta	Stampa Wireless Direct

- Specifiche tecniche soggette a modifica senza preavviso.

☐ Nota/e

- A4, A5, A6, Busta DL Busta C5 sono formati di carta internazionali.

Nota relativa al riciclaggio

- I materiali di imballaggio di queste unità sono riciclabili e riutilizzabili. Si prega di smaltire qualsiasi materiale conformemente alle normative per il riciclaggio locali.



Scheda di sicurezza (SDS)

Per ottenere le schede di sicurezza (SDS) per i materiali contenenti sostanze chimiche (come ad esempio, l'inchiostro), visitare il nostro sito web

<http://prinkprima.prink.it>

■ Note sulle limitazioni legali, la tutela dei dati e la validità legale

La riproduzione di alcuni documenti (ad esempio mediante scansione, stampa, copia) è vietata in molti paesi. L'elenco dei documenti di seguito non vuole essere esaustivo e offre solo una panoramica generale. In caso di dubbi, consultare il proprio consulente legale.

- Passaporti (identità personale)
- Visti e documenti di ingresso (documenti di immigrazione)
- Documenti naia
- Contanti, banconote, assegni di viaggio, ordini di pagamento
- Francobolli, marche da bollo (timbrati o non timbrati)
- Titoli di prestito, certificati di deposito, obbligazioni
- Documenti protetti da copyright

Né Prink Srl., né le sue affiliate sono responsabili verso l'acquirente di questo prodotto o verso terzi per danni, perdite, costi o spese sostenute dall'acquirente o da terzi in conseguenza di incidenti, uso improprio o abuso di questo prodotto o modifiche non autorizzate, riparazioni o alterazioni a questo prodotto, o il mancato rispetto delle istruzioni d'uso e di manutenzione di Prink Srl. Prink Srl. non sarà responsabile per danni o problemi derivanti dall'uso di opzioni o materiali di consumo diversi da quelli designati come prodotti originali o prodotti approvati. Prink Srl. non sarà ritenuta responsabile per danni derivanti da interferenze elettromagnetiche che avvengono per l'uso di cavi di interfaccia diversi da quelli indicati come prodotti.

PRINKMFP2

Stampante wireless

Prink Srl. garantisce che questo prodotto è esente da malfunzionamenti, difetti di materiale e fabbricazione, per un periodo di un anno dalla data di acquisto.

LIMITI ED ESCLUSIONI:

Il servizio in garanzia è disponibile solo all'interno del paese in cui il prodotto è stato originariamente acquistato. Potrebbe essere richiesto di spedire il Prodotto, a proprie spese, al centro di assistenza tecnica autorizzato del paese in cui è stato acquistato il Prodotto.

Prink Srl. provvederà a riparare o sostituire il prodotto se non funziona correttamente durante il periodo di garanzia, alle condizioni e/o limitazioni qui indicate. Il servizio in garanzia comprende la manodopera e le regolazioni e/o pezzi di ricambio necessari. Se Prink Srl. non è in grado di riparare o sostituire il Prodotto, Prink Srl. potrà, a propria discrezione, rimborsare il prezzo di acquisto pagato per il Prodotto a condizione che il Prodotto sia stato restituito a Prink Srl. unitamente alla ricevuta del prezzo pagato all'acquisto. La riparazione, la sostituzione o il rimborso del prezzo d'acquisto sono gli unici rimedi ai sensi di questa garanzia.

Se vengono utilizzati pezzi di ricambio per le riparazioni, quei pezzi possono essere ricondizionati o contenere materiali di nuova fabbricazione. Se è necessario sostituire l'intero Prodotto, può essere sostituito con un Prodotto di nuova fabbricazione. Prodotti, ricambi e materiali ricondizionati sono garantiti per il restante periodo di garanzia del Prodotto originale o 90 giorni dopo la data della riparazione o sostituzione, a seconda del periodo più lungo.

LA GARANZIA VIENE EROGATA SOLO ALL'ACQUIRENTE. SARÀ RICHIESTA UNA PROVA DI ACQUISTO IN ORIGINALE INSIEME AL PRODOTTO PER OTTENERE IL SERVIZIO IN GARANZIA.

Questa garanzia non è estesa a qualsiasi altra persona o cessionario.

Questa garanzia è nulla e priva di effetti se i numeri seriali del prodotto vengono alterati, sostituiti, deturpati, mancanti o se il servizio è stato tentato da un centro assistenza non autorizzato.

Questa garanzia copre solo guasti dovuti a difetti di materiale o di lavorazione che si verificano durante il normale utilizzo. Non copre i danni che si verificano durante la spedizione, o i guasti causati da riparazioni, modifiche o prodotti non forniti da Prink Srl., o altri danni causati da incidente, uso improprio, abuso, manipolazione errata, applicazione errata, alterazione, installazione errata, manutenzione errata, uso commerciale, come nell'ambito di un hotel, affitto o uso ufficio di questo prodotto, o danni causati da incendi, inondazioni, fulmini o altri atti di forza maggiore.

QUESTA GARANZIA NON COPRE I MATERIALI DI IMBALLAGGIO, GLI ACCESSORI, LE PARTI ESTETICHE, L'ASSEMBLAGGIO COMPLETO DEI COMPONENTI, LE DEMO O I MODELLI DA ESPOSIZIONE. PRINK Srl. E I SUOI RAPPRESENTANTI O AGENTI NON SARANNO IN NESSUN CASO RITENUTI RESPONSABILI PER GLI EVENTUALI DANNI GENERALI, INDIRECTI O CONSEGUENZIALI DERIVANTI O CAUSATI DALL'UTILIZZO O DALL'IMPOSSIBILITÀ DI UTILIZZARE QUESTO PRODOTTO. QUESTA GARANZIA VIENE RILASCIATA IN LUOGO DI TUTTE LE ALTRE GARANZIE, ESPRESSE O IMPLICITE, E DI TUTTE LE ALTRE RESPONSABILITÀ DA PARTE DI PRINK Srl., TUTTE LE ALTRE GARANZIE COMPRESSE LE GARANZIE DI COMMERCIALITÀ E IDONEITÀ PER UNO SCOPO PARTICOLARE SONO RINNEGATE DA PRINK Srl. E DAI SUOI RAPPRESENTANTI. TUTTE LE ISPEZIONI E LE RIPARAZIONI IN GARANZIA DEVONO ESSERE EFFETTUATE DA UN CENTRO DI ASSISTENZA AUTORIZZATO.

IMPORTANTE : Alcuni stati o giurisdizioni non consentono l'esclusione o la limitazione di danni incidentali o consequenziali, pertanto la limitazione o l'esclusione di cui sopra potrebbe non essere applicabile. Alcuni stati o giurisdizioni non consentono limitazioni sulla durata di una garanzia implicita, pertanto le limitazioni descritte sopra potrebbero non essere applicate nel caso dell'acquirente.

Questa garanzia fornisce diritti specifici, e l'acquirente potrebbe godere di altri diritti che variano da Stato a Stato o in base alla giurisdizione.

Fuori dell'UE

In paesi diversi dall'UE, i termini e le condizioni di questa garanzia possono variare. Salvo nel caso in cui una garanzia specifica di Prink Srl. non sia comunicata all'acquirente per iscritto da Prink Srl., non esiste alcuna garanzia o responsabilità oltre i requisiti minimi imposti dalla legge, anche qualora i difetti, i danni o le perdite possano essere dovuti ad atti di negligenza o di altra natura.

ATTENZIONE : Prink Srl. SI RISERVA IL DIRITTO DI MODIFICARE IL DESIGN DEL PRODOTTO SENZA PREAVVISO.

DICHIARAZIONE DI GARANZIA PER LE RIPARAZIONI NON AUTORIZZATE:

Per ottenere l'assistenza in garanzia, è necessario portare il prodotto, o consegnare il prodotto con trasporto prepagato, nella sua confezione originale o un imballaggio che consenta il medesimo grado di protezione, a qualsiasi CENTRO DI ASSISTENZA AUTORIZZATO. PRINK Srl. non rimborserà il cliente per qualsiasi servizio svolto da fornitori di servizi non autorizzati senza previa approvazione scritta.

Per individuare il CENTRO DI ASSISTENZA AUTORIZZATO più vicino o per le richieste di assistenza, si prega di contattarci al:

Informazioni su Prink Srl.

<http://prinkprima.prink.it>

Via Emilia Ponente 355 CAP 48014 Castel Bolognese (RA) – Italia